

EN INSTRUCTION MANUAL

FR NOTICE D'UTILISATION

NL HANDLEIDING

FIN KÄYTTÖOPAS

NOR BRUKSANVISNINGEN

SVE BRUKSANVISNING

DE BEDIENUNGSANLEITUNG

TURBO / SPEED AIR 1000W

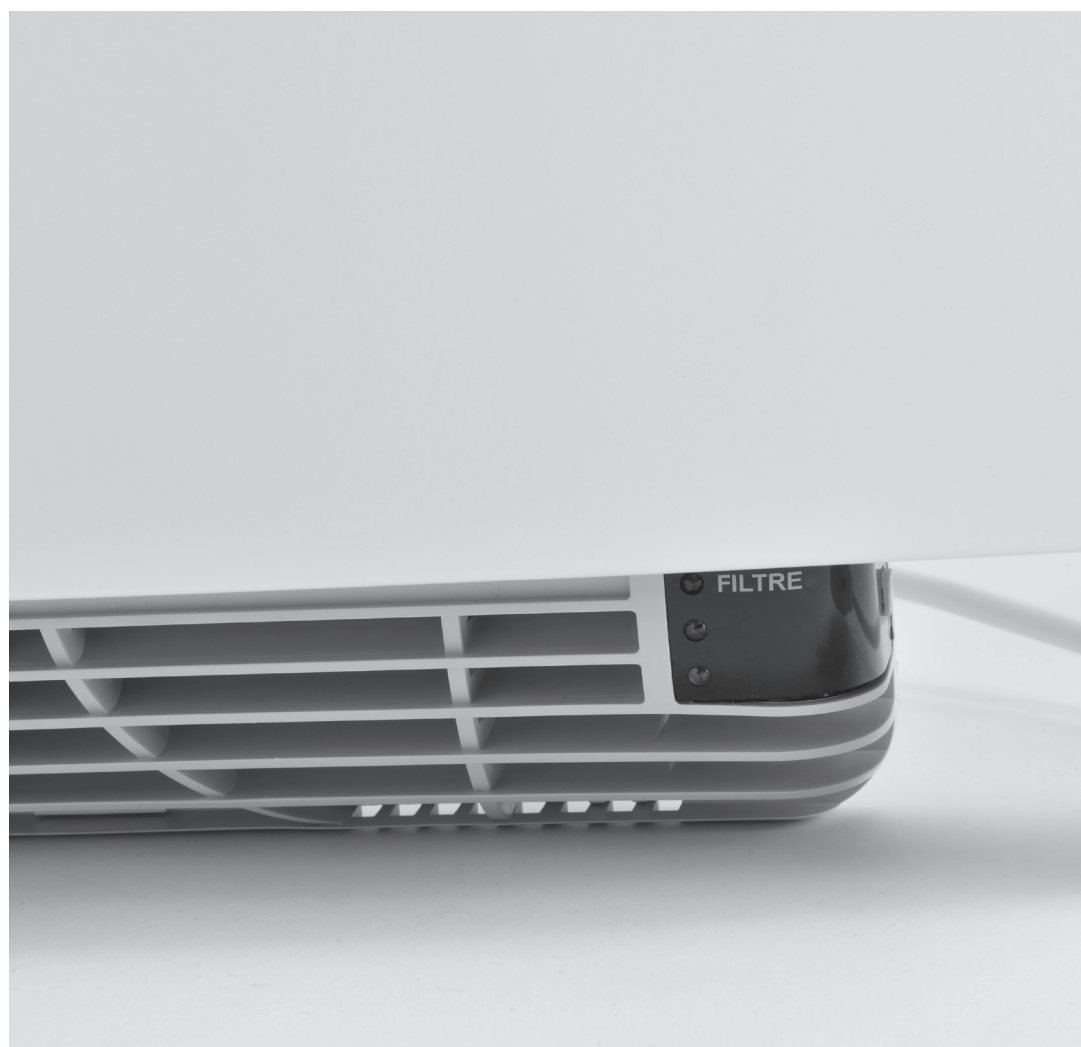

TURBO/SPEED AIR 1000 WATT

The Turbo/Speed Air is designed to quickly raise the temperature in your bathroom.

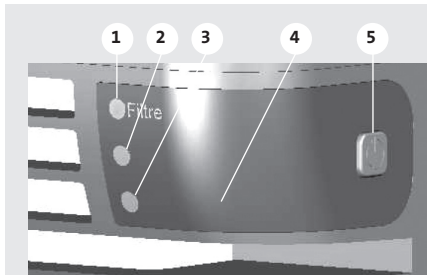

Infrared receiver on Turbo/Speed Air

1. Filter cleaning indicator
2. Blower operation indicator
3. Towel warmer operation indicator
4. Infrared receiver cell
5. Start/towel dry button 

STARTING THE DEVICE:

Put the switch located at the back of the control on the "I" position to turn it on.

- Indicators 2 and 3: Steady green - Turbo/Speed Air + Towel dryer turned on
- Filter indicator 1: Off
- Indicator 3: Steady red - towel dryer running

BLOWER 2 OPERATING LIGHT:

- Off: Power Off
- Steady green: Power On
- Blinking red: Operating

SPECIFIC CASES

Overheating

If towels or any other obstructions block the Turbo/Speed Air outlet excessively, causing overheating, the device will shut down (indicators 2 and 3 blinking red / green). The Turbo/Speed Air operation will restart once the temperature cools, for the remaining preset length of time.

Thermal safety:

If the Turbo/Speed Air resistor overheats a manually reset thermal safety device mechanically stops blower operation.

Indicator light status:

- Filter indicator 1: Blinking red and
- Blower indicator 2: Steady green

Important: A dirty filter can cause overheating. Clean it if necessary. Press button 5 "start/stop" for 5 seconds to stop this alarm.

Note: Please clean the filter each time the Clean Filter alarm is triggered ("see Cleaning the Filter").

Caution: if the cause of overheating has not been identified the alarm will be triggered again. In this case, please contact the installer since this may cause the Turbo/Speed Air to deteriorate over time.

TIMER ON HOT WATER VERSION DEVICES



The infrared timer transmitter lets you send a start command to the Turbo/Speed Air for a variable period of 0 to 2 hours.

- Install the timer in the same room as the towel dryer. The timer must be installed about 1.5 metres above the floor, on an inside wall, away from splashing water, direct sunlight and direct source of direct thermal disturbance.

Note: To ensure proper infrared transmission:

- Do not obstruct transmitter and receiver cells (bath towels in front of the cell).
- Avoid using electronic ballast lighting in the same room.
- Set the dial for the desired time and press the "OK / Boost" button to start the blower.

NOTE: Forced operation of the device can be interrupted at any time by pressing the "OK / Boost" button again. When restarting the blower in this case, the remaining Boost time will be the setting shown on the dial.

Replacing timer batteries

Batteries must be replaced when the Turbo/Speed Air does not respond to commands sent by the timer (low or discharged batteries). Replace the batteries with **2 new LR3 alkaline batteries**.

FILTER CLEANING

The Turbo/Speed Air is equipped with a dust filter which will stop the Turbo/Speed Air when it is saturated (see «Thermal safety»).

Filter indicator 1 lights steady red after 200 hours of use. In this case the blower will stop working and the filter must be cleaned. Blower indicator 2 will remain steady green regardless of the commands from the timer or infrared transmitter.

Important: Power to the device must remain on for the filter cleaning alarm to be turned off. (pictogram N°5):

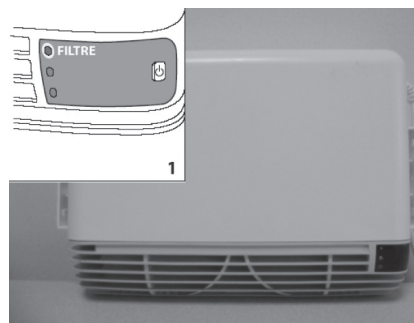

1 - Filter cleaning alarm: FILTER indicator steady red.

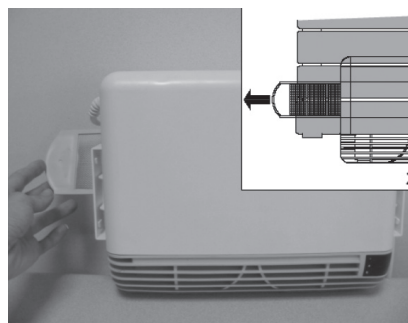

2 - Remove the filter by sliding to the left or right of the appliance.

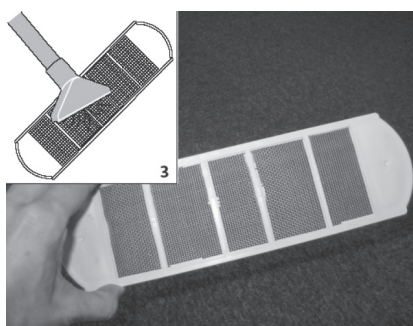

3 - Clean the filter using a vacuum or by rinsing under water.

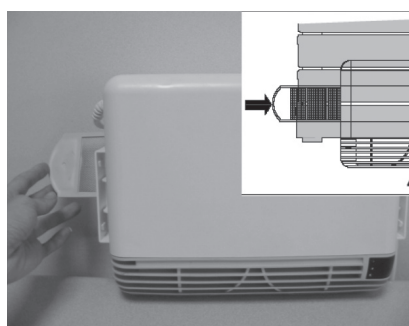

4 – Reposition the filter in the same way as shown in Figure 2, by sliding to the left or right.

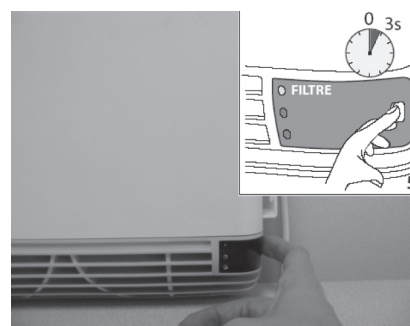

5 – Press the Start / Stop button for 3 seconds. This will turn off the alarm. The filter alarm will be triggered again after 200 hours of use.

These pictograms show the procedure for cleaning the filter on the Turbo/Speed Air filter itself.

CONNECTION

Connect the 3 core cables as follows:

Brown wire = Live

Grey or Blue wire = Neutral

Black wire = Control Wire (Pilot Wire)

This wire must never be connected to the earth and must be isolated.

The black wire on the blower (Turbo / Speed Air) of the hydronic towel rails should not be connected.

Le Turbo/Speed Air est conçue pour vous apporter une montée en température rapide de votre salle de bains.

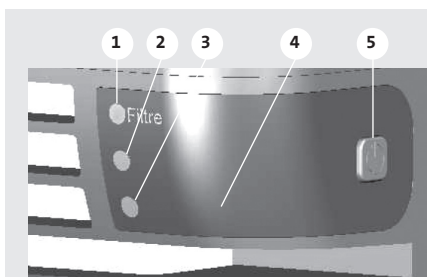

Récepteur infrarouge sur option Turbo/Speed Air

1. Voyant de nettoyage du filtre
2. Voyant de fonctionnement du Turbo/Speed Air
3. Voyant de fonctionnement du sèche- serviettes
4. Cellule réceptrice infrarouge
5. Touche marche/veille  du sèche serviette

MISE EN ROUTE DE L'APPAREIL:

Appuyez sur la position «I» de l'interrupteur se trouvant sur l'arrière du Turbo/Speed Air pour la mise sous tension.

- Voyant 2 et 3 : Vert fixe -Turbo/Speed Air + sèche-serviettes sous tension
- Voyant du filtre 1 : Eteint
- Voyant 3: Rouge fixe – sèche-serviette en marche

ETAT DU VOYANT «2» DE FONCTIONNEMENT DU TURBO/SPEED AIR :

- Eteint : Hors tension
- Vert fixe : Sous tension
- Rouge clignotant : Marche

CAS PARTICULIERS

Montée en température excessive :

Dans le cas d'une surchauffe provoquée par la présence de serviettes ou tout autre obstacle obstruant de manière trop importante la sortie d'air du Turbo/Speed Air, le fonctionnement de l'appareil est suspendu (Clignotement rouge / vert des voyants 2 et 3). Le fonctionnement du Turbo/Speed Air est restauré dès que la température redescend, pour la durée de temps restante préprogrammée.

Sécurité thermique :

En cas de surchauffe sur la résistance du Turbo/Speed Air, une sécurité thermique à réarmement manuel coupe mécaniquement la fonction Turbo/Speed Air.

Etat des voyants :

- Voyant du filtre 1 : Rouge clignotant et
- Voyant du Turbo/Speed Air 2 : Vert fixe

Important: Un encrassement du filtre peut entraîner cette surchauffe. Le nettoyer le cas échéant.

Appuyez plus de 6 sec. sur la touche 5 « marche / arrêt » pour supprimer cette alarme.

Remarque: Veillez à nettoyer le filtre à chaque fois que l'alarme de nettoyage filtre se déclenche (« voir Nettoyage du filtre »).

Attention: si la cause de la surchauffe n'a pas été identifiée, l'alarme se déclenchera à nouveau. Dans ce cas, prenez contact avec votre installateur car sans intervention, ceci peut, avec le temps, dégrader le Turbo/Speed Air.

MINUTERIE SUR LES APPAREILS EN VERSION EAU CHAUDE



L'émetteur minuterie infrarouge vous permet d'envoyer un ordre de mise en route du Turbo/Speed Air pendant une durée variable comprise entre 0 et 2 heures.

- Installez la minuterie dans la même pièce que le sèche-serviettes. La minuterie doit être installée à environ 1,5 mètres du sol, sur un mur intérieur, à l'abri des projections d'eau, du rayonnement solaire direct et de toute perturbation thermique directe.

Remarque: Pour assurer une parfaite transmission infrarouge:

- Ne pas obturer les cellules émettrices et réceptrices (drap de bains ou serviette devant la cellule).
- Eviter l'éclairage par lampe à ballast électronique intégrée dans la même pièce.
- Positionnez la molette sur la durée souhaitée puis appuyez sur le bouton « Ok / Boost » afin de mettre en route votre Turbo/Speed Air.

NOTA: Vous pouvez interrompre la marche forcée à tout moment en appuyant à nouveau sur la touche « Ok / Boost ». Dans ce cas précis, lors de la remise en route de la soufflerie, le décompte de la durée du Boost reprendra sur la position indiquée par la molette.

Remplacement des piles de la minuterie

Les piles doivent être remplacées lorsque le Turbo/Speed Air ne prend pas en compte les ordres envoyés par la minuterie (piles faibles ou HS). Remplacez les piles par **2 piles alcaline LR3** neuves.

NETTOYAGE DU FILTRE

Le Turbo/Speed Air est équipé d'un filtre anti poussière qui lorsqu'il est saturé, peut provoquer l'arrêt du Turbo/Speed Air (voir « Sécurité thermique »).

Le voyant du filtre 1 s'allume en rouge fixe au bout de 200 heures d'utilisation. Dans ce cas la fonction du Turbo/Speed Air devient inopérante. Il faut alors procéder au nettoyage du filtre. Le voyant du Turbo/Speed Air 2 reste vert fixe quels que soient les ordres émis par la minuterie ou l'émetteur infra rouge.

Important : L'appareil doit rester sous tension pour permettre la suppression de l'alarme nettoyage filtre (pictogramme N°5) :

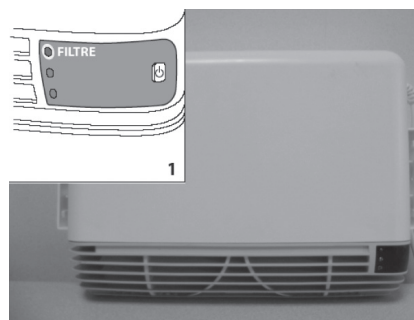

1 – Alarme de nettoyage du filtre:
Voyant FILTRE rouge fixe

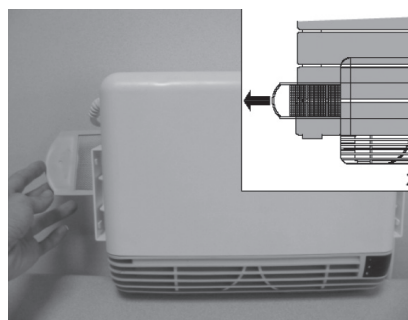

2 – Retirez le filtre en le glissant par la droite ou par la gauche de votre appareil.

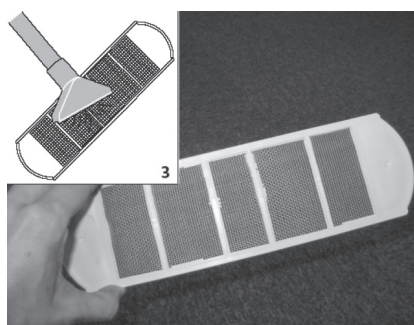

3 – Nettoyez votre filtre à l'aide d'un aspirateur ou en le passant sous l'eau.

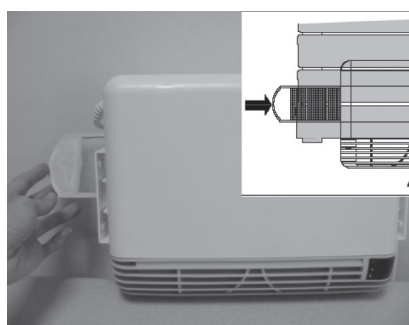

4 – Repositionnez le filtre de la même manière qu'en schéma 2 en le glissant par la droite ou par la gauche.

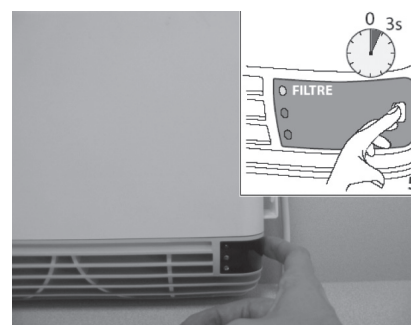

5 – Appuyez pendant 3 secondes sur le supprime l'alarme. L'alarme du filtre se déclenche à nouveau au bout de 200 heures d'utilisation.

Vous retrouverez ces pictogrammes pour la procédure de nettoyage de votre filtre sur le filtre même de votre soufflerie.

RACCORDEMENT

Neutre : fil gris – Phase : fil marron (ou autre couleur) – Fil pilote : fil noir. Le fil pilote permet d'assurer les fonctions d'abaissement de température s'il est raccordé à un programmeur spécifique. Il ne doit jamais être relié à la terre et doit être isolé de tout contact s'il n'est pas utilisé.

Le fil noir du câble d'alimentation du soufflant pour les sèche serviettes en version eau chaude ne doit pas être raccordé.

De Turbo/Speed Air is ontworpen om de temperatuur in uw badkamer snel te doen stijgen.

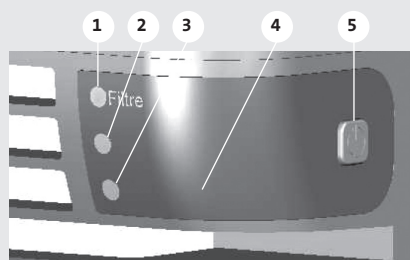

Infraroodontvanger op de Turbo/Speed Air

1. Verklipperlichtje 'filter reinigen'
2. Verklipperlichtje werking Turbo/Speed Air
3. Verklipperlichtje werking handdoekdroger
4. Infraroodcel
5. Aan/uitschakelaar  van de handdoekdroger

HET TOESTEL OPSTARTEN:

Druk op de "I" positie van de schakelaar aan de achterkant van de Turbo / Speed Air om het toestel onder spanning te brengen

- Verklipperlichtje 2 en 3: blijft groen branden
Turbo/Speed Air + handdoekdroger onder spanning.
- Verklipperlichtje van filter 1: uit
- Verklipperlichtje 3: blijft rood branden – handdoekdroger in werking

VERKLIKKERLICHTJE (2) WERKING TURBO/SPEED AIR

- Uit: buiten spanning
- Blijft groen branden: onder spanning
- Rood knipperlicht: aan

BIJZONDERE GEVALLEN

Te grote temperatuurstijging:

Bij oververhitting door de aanwezigheid van handdoeken of andere obstakels die de luchtuitlaat van de Turbo/Speed Air te erg verstopen, valt het toestel stil (verklipperlichtjes 2 en 3 knipperen rood/groen). De Turbo/Speed Air treedt opnieuw in werking voor de resterende voorgeprogrammeerde tijd zodra de temperatuur daalt.

Thermische beveiliging:

Bij oververhitting op de weerstand van de Turbo/Speed Air, schakelt een thermische beveiliging met manuele herstart de Turbo/Speed Air mechanisch uit.

Toestand van de verklipperlichtjes:

- verklipperlichtje 1 van de filter: knippert rood en
- verklipperlichtje 2 van de Turbo/Speed Air: blijft groen branden

Belangrijk: een vervuilde filter kan oververhitting veroorzaken. Reinig hem in dat geval.

Houd toets 5 'aan/uit' meer dan 6 seconden ingedrukt om dit alarm op te heffen.

Opmerking: reinig de filter telkens het alarm 'filter reinigen' afgaat (zie 'Filter reinigen').

Opgelet: als de oorzaak van de oververhitting niet geïdentificeerd is, gaat het alarm opnieuw af. Neem in dat geval contact op met uw installateur. Zonder interventie kan de Turbo/Speed Air namelijk beschadigd raken.

TIJDSCHAKELAAR OP TOESTELLEN IN WARMWATERVERSIE



Met de infraroodzender van de tijdschakelaar kunt u de Turbo/Speed Air doen opstarten voor een variabele duur van 0 tot 2 uur.

- Plaats de tijdschakelaar in dezelfde kamer als de handdoekdroger. Installeer hem op ongeveer 1,5 m van de vloer tegen een binnenmuur uit de buurt van opspattend water, rechtstreeks zonlicht en rechtstreekse thermische storing.

Opmerking: voor een perfecte infraroodverzekering:

- verstop de cellen van de zender en de ontvanger niet (badlaken of handdoek voor de cel),
- vermijd verlichting met een inbouwlamp met elektronische ballast in dezelfde ruimte.
- draai de knop op de gewenste duur en druk op de knop 'OK/Boost' om de Turbo/Speed Air te starten.

OPMERKING: u kunt de geprogrammeerde werking op elk moment onderbreken door opnieuw op 'OK/Boost' te drukken. In dat geval herbegint de duur van de Boost op de stand die de draaiknop aangeeft wanneer de Turbo/Speed Air opnieuw wordt opgestart.

De batterijen van de tijdschakelaar vervangen

De batterijen moeten worden vervangen wanneer de Turbo/Speed Air geen rekening houdt met de opdrachten die de tijdschakelaar verzendt (batterijen bijna leeg of buiten gebruik). Vervang de batterijen door **2 nieuwe alkaline LR3-batterijen**.

DE FILTER REINIGEN

De Turbo/Speed Air is uitgerust met een stoffilter. Wanneer deze filter verzadigd is, wordt de Turbo/Speed Air uitgeschakeld (zie 'Thermische beveiliging').

Het verklikkerlichtje van filter 1 blijft na 200 gebruiksuren rood branden. In dat geval wordt de Turbo/Speed Air-functie uitgeschakeld en moet de filter gereinigd worden.

Het verklikkerlichtje van Turbo/Speed Air 2 blijft groen branden ongeacht de opdrachten van de tijdschakelaar of de infraroodzender.

Belangrijk: het toestel moet onder spanning blijven zodat het alarm voor het reinigen van de filter kan worden uitgeschakeld (pictogram 5):

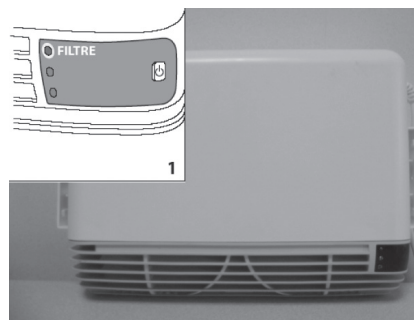

1 – Alarm 'filter reinigen': verklikkerlichtje FILTER blijft rood branden

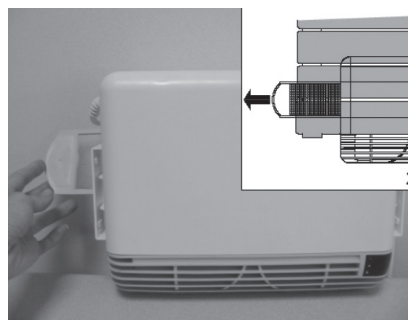

2 – Verwijder de filter door hem rechts of links uit het toestel te schuiven

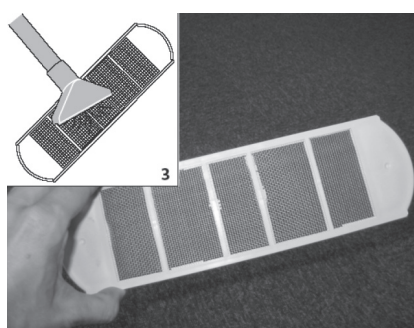

3 – Reinig de filter met behulp van een stofzuiger of spoel hem af onder stromend water

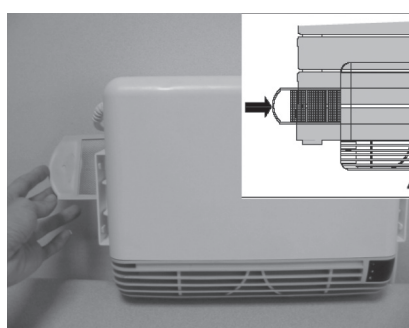

4 – Plaats de filter terug op dezelfde manier als in figuur 2 door hem langs rechts of links weer in het toestel te schuiven

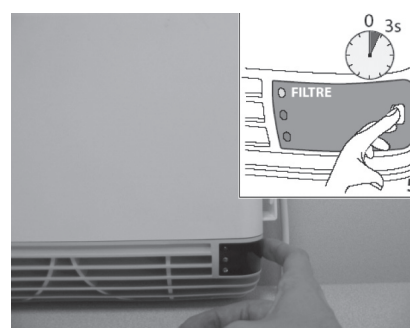

5 – Houd de aan/uitschakelaar 3 seconden ingedrukt. Hiermee heft u het alarm op. Het alarm van de filter gaat opnieuw af na 200 gebruiksuren

Deze pictogrammen voor het reinigen van de filter vindt u ook terug op de filter van de Turbo/Speed Air zelf.

AANSLUITING

Nulgeleider: grijze kabel – Fase: bruine kabel (of andere kleur) – Controlegeleider: zwarte kabel. Het gebruik van deze controlegeleider maakt het mogelijk om de temperatuur te verlagen als de geleider wordt verbonden met een aangepaste klok. De geleider mag nooit met de aarde worden verbonden en moet worden geïsoleerd als deze functie niet wordt gebruikt. De zwarte draad op de Turbo/Speed Air van de hydraulische handdoek rails mogen niet worden aangesloten.

Turbo/Speed air on suunniteltu nopeasti kohottamaan kylpyhuoneesi lämpötilaa.

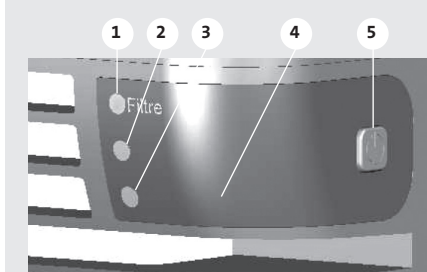

Turbo/Speed Air:n infrapunavastaanotin

1. Suodattimen puhdistuksen merkkivalo
2. Puhaltimen toiminnan merkkivalo
3. Pyyhkeenkuivaimen toiminnan merkkivalo
4. Infrapunavastaanotin
5. Käynnistys/pyyhkeenkuivauspainike

LAITTEEN KÄYNNISTYS:

Aseta ohjaimen takana oleva kytkin "I"-asentoon, jotta se käynnistyy.

- Merkkivalot 2 ja 3: Vihreä palaa - Turbo/Air Speed + pyyhkeenkuivain käynnissä
- Suodattimen merkkivalo 1: Pois
- Merkkivalo 3: Palaa punaisena - pyyhkeenkuivain käynnissä

PUHALLIN 2 TOIMINTAVALO:

- Pois: Virta pois
- Vihreä palaa: Virta päällä
- Punainen vilkkuu: Käyttö

ERITYISTAPAUKSIA

Ylikuumentuminen

Jos pyyhkeet tai muut esteet peittävät Turbo/Speed Air:n ilman ulostuloaukkoa huomattavasti ja aiheuttavat ylikuumentumista, laite pysähtyy (merkkivalot 2 ja 3 vilkkuvat vihreänä/punaisena). Lämpötilan laskettua Turbo/Speed Air käynnistyy uudelleen jäljellä olevaksi ajastuksen ajaksi.

Lämpöturvallisuus:

Jos Turbo/Speed Airin vastukset kuumenevat, pysäyttää mekaaninen lämpökytkin laitteen puhalluksen.

Merkkivalojen tila:

- Suodattimen merkkivalo 1: Punainen vilkkuu ja
- Puhaltimen merkkivalo 2: Vihreä palaa

Tärkeää: Likainen suodatin voi aiheuttaa ylikuumentumista. Puhdista se tarvittaessa. Paina painiketta 5 "käyntiin/seis" viiden sekunnin ajan kuitataksesi hälytys.

Huomaa: Puhdista suodatin aina, kun suodattimen puhdistuksen hälytys aktivoituu (katso "Suodattimen puhdistus").

Huomio: Jos ylikuumentumisen syytä ei tunnusteta, hälytys käynnistyy uudelleen. Tässä tapauksessa ota yhteyttä asentajaan, koska Turbo/Speed Air voi vahingoittaa ajan mittaan.

AJASTIN LAITTEEN KUUMAVESIMALLEISSA



Infrapuna-ajastin mahdollistaa käynnistyskomennon lähettämisen Turbo/Speed Airille 0-2 tunnin pituiseksi ajaksi.

- Asenna ajastin samaan huoneeseen kuin pyyhkeenkuivain. Ajastin tulee asentaa noin 1,5 m lattian yläpuolelle, sisäseinälle, pois roiskeveden, suoran auringonvalon ja lämmönlähteiden vaikutuksesta.

Huomaa: Asianmukaisen infrapunayhteyden varmistamiseksi:

- Älä peitä lähetintä ja vastaanotinta (pyyhkeitä lähettimen edessä).
- Vältä kuristinta käyttäviä valaistuslaitteita samassa huoneessa

- Aseta valitsin haluttuun aikaan ja paina "OK/Teho" -painiketta käynnistääksesi puhallin.

Huomaa: Laitteen käynnistetty toiminto voidaan keskeyttää milloin tahansa painamalla "OK/Teho" -painiketta uudelleen. Tässä tapauksessa laitetta käynnistettäessä jäljellä oleva tehoaika näkyy valitsimessa.

AJASTIMEN PARISTOJEN VAIHTO

Paristot tulee vaihtaa, jos Turbo/Speed Air ei vastaa ajastimen komentoihin (heikot tai tyhjentyneet paristot). Vaihda paristot **kahteen uuteen lr3-alkaliparistoon**.

SUODATTIMEN PUHDISTUS

Turbo/Speed Air on varustettu pölysuodattimella, joka tukkeutuessaan pysäyttää Turbo/Speed Airin (ks. ”Lämpöturvallisuus”).

Suodattimen merkkivalo 1 palaa punaisena 200 käyttötunnin jälkeen. Tässä tilanteessa puhallin lakkaa toimimasta ja suodatin on puhdistettava. Puhaltimen merkkivalo 2 palaa vihreänä riippumatta ajastimen tai infrapunalähttimen komennoista. **Tärkeää:** Virran tulee olla kytkettynä laitteessa, jotta puhdistushälytys kytkeytyy pois. (kuva 5):

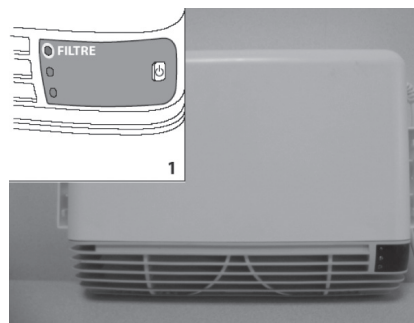

1 – Suodattimen vaihdon hälytys: SUODATTIMEN merkkivalo palaa punaisena.

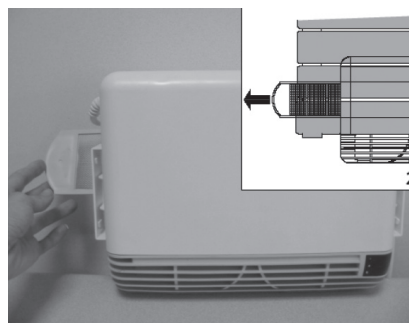

2 – Poista suodatin liu'uttamalla laitteesta vasemmalle tai oikealle.

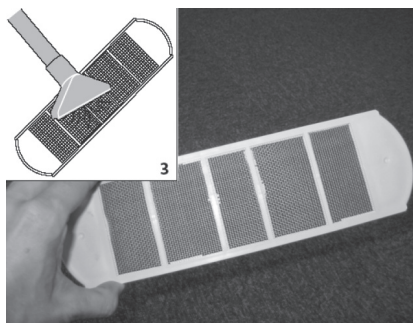

3 – Puhdista suodatin pölynimurilla tai huuhtelee vedellä.

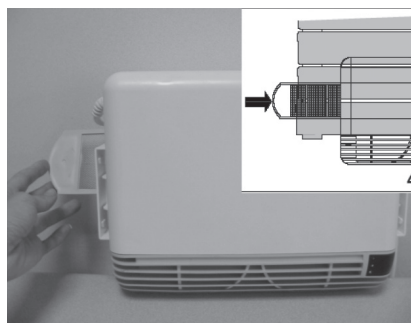

4 – Aseta suodatin takaisin kuten kuvassa 2, liu'uttamalla vasemmalle tai oikealle.

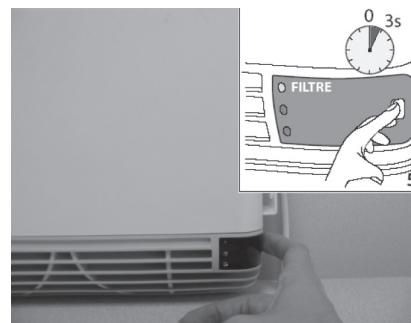

5 – Paina Käynti / Seis -painiketta 3 sekuntia. Tämä sammuttaa hälytyksen. Suodatinhälytys aktivoituu uudelleen 200 käyttötunnin jälkeen.

Nämä kuvat näyttävät miten Turbo/Speed Air -laitteen oma suodatin puhdistetaan.

KYTKENTÄ

Nolla: harmaa johdin – Vaihe: ruskea johdin (tai muu väri) – Ohjausjohdin: musta johdin.

Ohjausjohdin mahdollistaa lämpötilan asetustoimintojen varmistuksen, jos se kytketään erityiseen ohjelmointilaitteeseen.

Sitä ei saa koskaan maadoittaa ja se on eristettävä jos sitä ei käytetä.

Musta johto puhaltimen hydronisen pyyhkeiden ei saa liittää.

Turbo/Speed air er utviklet for å raskt øke temperaturen på baderommet.

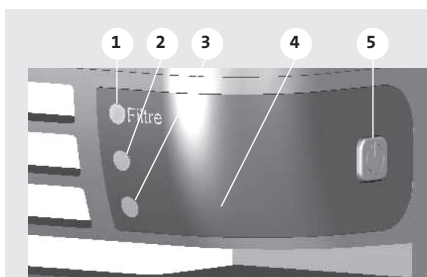

infrarød mottaker på Turbo/Speed air

1. Indikator for filterrengjøring
2. Driftsindikator for blåser
3. Driftsindikator for håndkletørker
4. Infrarød mottakercelle
5. Start / håndkletørker-knapp

STARTE ENHETEN:

Sett bryteren på baksiden av kontrollen i "I"-stilling, for å slå den på.

- Indikatorer 2 og 3: Konstant grønn - Turbo/Speed Air + Håndkletørker slått på
- Filterindikator 1: Av
- Indikator 3: Konstant rød - håndkletørker går

BLÅSER 2 DRIFTSLYS:

- Uit: buiten spanning
- Blijft groen branden: onder spanning
- Rood knipperlicht: aan

KONKRETE TILFELLER

Overoppheting

Hvis håndklær eller andre hindringer blokkerer Turbo/Speed Luftuttak forårsaker stadig overoppheting, enheten vil slå av (indikatorer 2 og 3 blinker rødt/grønt). Turbo/Speed Air driften vil starte opp igjen når temperaturen kjøles ned, for gjenstående forhåndsinnstilte tidsperiode.

Termisk sikkerhet:

Hvis Turbo/Speed Air-motstanden overopphetes, stopper en manuell termisk sikkerhetsinnretning for tilbakestilling mekanisk blåserdriften.

Indikatorlys status:

- Filterindikator 1: Blinker rødt og
- Blåserindikator 2: Konstant grønn:

Viktig: Et skittent filter kan føre til overoppheting. Rengjør hvis nødvendig. Trykk på knappen 5 "start/stopp" i 5 sekunder for å stoppe alarmen.

Merk: Rengjør filteret hver gang Rengjør filter-alarmen utløses ("se Rengjøring av filteret").

Forsiktig: hvis årsaken til overoppheting ikke er identifisert, vil alarmen utløses igjen. Hvis dette er tilfellet, ta kontakt med installatøren, da dette kan føre til at Turbo/Speed Air svekkes over tid.

TIDSUR PÅ ENHETER AV VARMTVANNNS-VERSJON



Den infrarøde tidsursenderen lar deg sende en startkommando til Turbo/Speed Air i en variabel periode mellom 0 og 2 timer.

Merk: For å sikre riktig infrarød overføring:

- Ikke blokkere sender- og mottakerceller (badehåndklær foran cellen).
- Unngå å bruke elektronisk underlagsbelysning i samme rom.

• Still hjulet på ønsket tid, og trykk på "OK/Boost"- knappen for å starte blåseren.

- Monter tidsuret i samme rom som håndkletørkeren. Tidsuret må installeres ca. 1,5 meter over gulvet, på en innvendig vegg, på avstand fra vannsprut, direkte sollys, og direkte kilder til direkte termisk forstyrrelse.

MERK: Tvunget drift av enheten kan avbrytes når som helst ved å trykke på "OK/Boost" igjen. Når du starter viften i dette tilfellet, vil den resterende Boost-tiden være innstillingen som vises på skalaen..

SKIFTE AV TIDSURBATTERIER

Batteriene må byttes når Turbo/Speed Air ikke reagerer på kommandoer sendt av tidsuret (lavt batterinivå, eller utladede batterier). Skift ut batteriene **med 2 nye LR3 alkaliske batterier**.

RENGJØRING AV FILTER

Turbo/Speed Air er utstyrt med et støvfilter som vil stoppe Turbo/Speed Air når den er mettet (se "Termisk sikkerhet"). Filterindikator 1 lyser kontinuerlig rødt etter 200 timers bruk. I dette tilfellet slutter blåseren å virke, og filteret må rengjøres. Blåseindikator 2 vil forbli konstant grønn, uavhengig av kommandoer fra timeren, eller infrarød sender.

Viktig: Strøm til enheten må være slått på for at filterrengjørings-alarmen skal kunne slås av. (piktogram nr5):

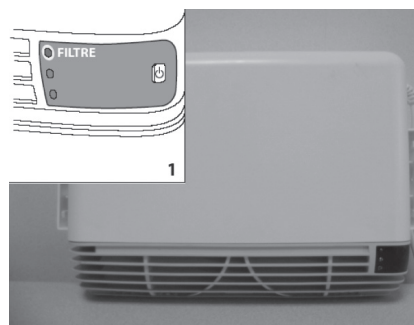

1 – Filterrengjørings-alarm: FILTER-indikatoren lyser konstant rødt.

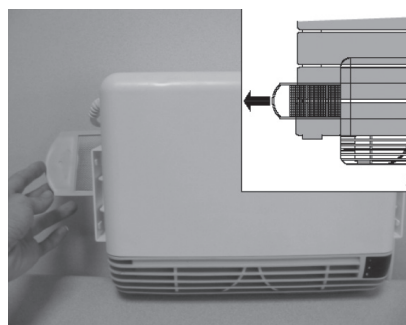

2 – Fjern filteret ved å skyve til venstre eller høyre på apparatet.

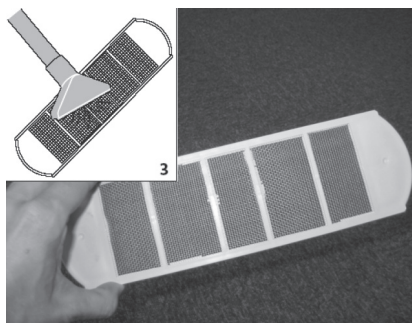

3 – Rengjør filteret med en støvsuger, eller ved å skylle i vann.

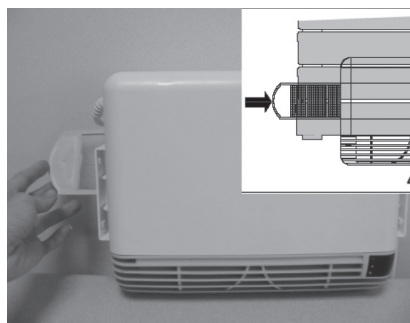

4 – Flytte filteret på samme måte som vist i Figur 2, ved å skyve til venstre eller høyre.

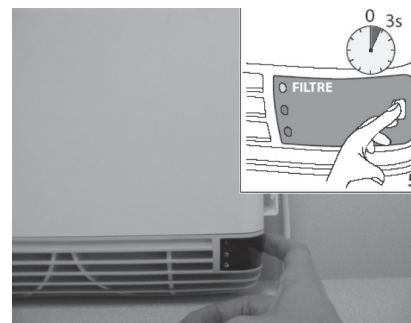

5 – Trykk Start/stopp-knappen i 3 sekunder. Dette vil slå av alarmen. Filteralarmen utløses igjen etter 200 timer bruk.

Disse piktogrammene viser fremgangsmåten for rengjøring av filteret på Turbo/Speed Air selv.

TILKOBLING

Nøytral: Grå ledning – Fase: Brun ledning (eller annen farge) – Pilotledning: svart ledning. Pilotledningen gjør at man kan tilbakestille temperaturen hvis den kobles til en spesifikk programmeringsenhet. Den må aldri jordes, og må isoleres fra alle kontakter hvis den ikke brukes. Den sorte ledningen på viften av vannbårne håndkjetørkere bør ikke kobles.

Turbo/Speed Air är utformad för att snabbt öka temperaturen i ditt badrum.

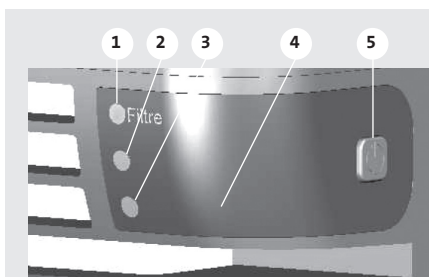

Infraröd mottagare på Turbo/Speed Air

1. Indikator för filterrengöring
2. Aktivitetsindikator för fläkten
3. Aktivitetsindikator för handdukstorken
4. Infraröd mottagarcell
5. Startknapp/på-knapp för handdukstork 

STARTA UPP ENHETEN:

För strömsbrytaren på baksidan av kontrollen till läge "I" för att slå på den.

- Indikatorer 2 och 3: Fast grönt sken - Turbo/Speed Air + handdukstorken är på
- Filterindikator 1: Av
- Indikator 3: Fast rött sken: Handdukstorken är igång

INDIKATORLAMPOR 2 FÖR FLÄKTAKTIVITET:

- Av: Avstängd
- Fast grönt sken: Påslagen
- Blinkande rött sken: Igång

SPECIALFALL

Överhettning

Om handdukar eller andra föremål blockerar luftflödet från Turbo/Speed Air så mycket att det orsakar överhettning stängs enheten av (indikatorlamporna 2 och 3 blinkar rött/grönt). När temperaturen sjunker startas Turbo/Speed Air om för den återstående förinställda tiden.

Termisk säkerhet:

Om Turbo/Speed Airs motstånd överhettas finns det en termisk säkerhetsanordning med manuell återställning som stoppar fläkten mekaniskt.

Indikatorlampornas status:

- Filterindikator 1: Blinkar rött och
- Fläktindikator 2: Lyser fast grönt

Viktigt: Ett smutsigt filter kan orsaka överhettning. Rengör filtret vid behov. Håll knappen 5 ("start/stopp") intryckt i 5 sekunder för att stänga av larmet.

OBS: Rengör filtret varje gång filterrengöringslarmet utlöses (se «Rengöra filtret»).

Varning: Om orsaken till överhettningen inte identifieras utlöses larmet igen. Kontakta i så fall installatören eftersom detta kan leda till att produktens prestanda försämras med tiden.

TIMER PÅ VARMVATTENMODELLER



Med den infraröda timer-sändaren kan man skicka enstyrsignal till Turbo/Speed Air under en period som varierar från 0 till 2 timmar.

- Installera timern i samma rum som handdukstorken. Timern måste installeras ca 1,5 meter från golvet, på en innervägg, skyddad från vatten, direkt solljus och andra källor som kan ha direkt inverkan på temperaturen.

OBS: För att säkerställa optimal infraröd överföring:

- Blockera inte sändar- och mottagarcellerna (badlakan eller handdukar framför cellen).
- Undvik lampor med elektroniskt förkopplingsdon i samma rum.
- Vrid på ratten för att ställa in önskad tid och tryck på knappen "OK/Boost" för att starta fläkten.

OBS: För att avbryta forcerad drift kan man när som helst trycka på knappen "OK/Boost" igen. När man startar om fläkten i sådana fall, blir den inställda tiden på ratten den återstående boosttiden.

Byteav timerns batterier

Batterierna måste bytas ut när Turbo/Speed Air inte längre svarar på de signaler som sänds från timern (låg batterinivå eller urladdade batterier). Ersätt batterierna med **2 nya AAA LR03 batterier**.

FILTERRENGÖRING

Turbo/Speed Air är utrustad med ett dammfilter som stoppar enheten när det blir fullt (se «Termisk säkerhet»).

Filterindikator 1 lyser fast rött efter 200 timmars användning. I sådana fall stannar fläkten och filtret måste rengöras. Fläktindikatorn 2 fortsätter att lysa grönt oavsett styrsignalerna från timern eller IR-sändaren.

Viktigt: För att filterrengöringslarmet ska stängas av måste strömmen till enheten fortsätta att vara på (bild 5):

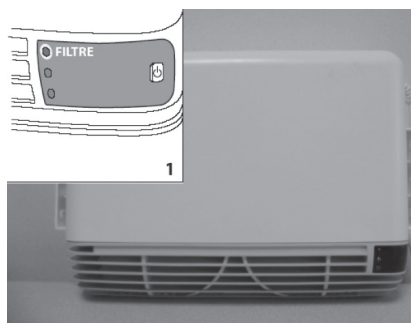

1 – Filterrengöringslarm: FILTERINDIKATORN lyser fast rött.

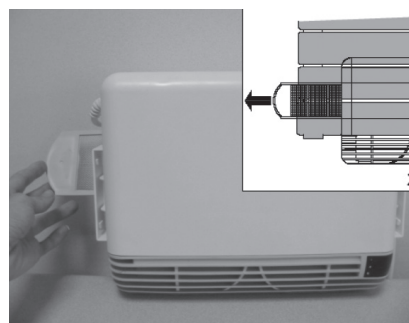

2 – Ta bort filtret genom att skjuta ut det åt vänster eller höger.

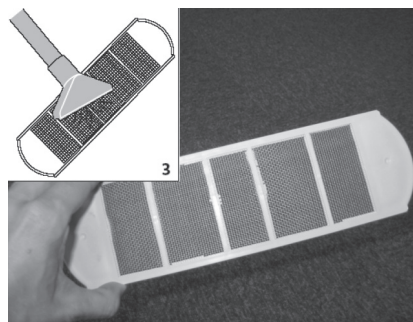

3 – Rengör filtret med en dammsugare eller skölj det under rinnande vatten.

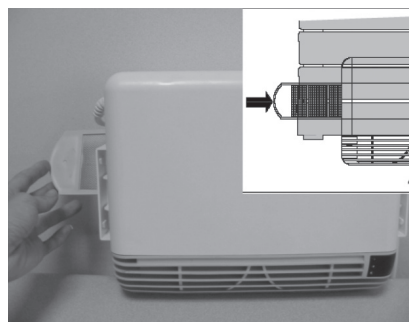

4 – Sätt filtret på plats igen, som det visas i bild 2, genom att skjuta in det åt vänster eller höger.

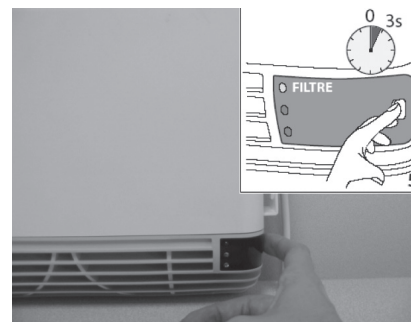

5 – Håll start/stoppknappen intryckt i 3 sekunder. Detta stänger av larmet. Filterrengöringslarmet utlöses igen efter 200 timmars användning.

Dessa bilder visar hur man rengör filtret på Turbo/Speed Air.

ANSLUTNING

Neutral: Grå ledare – Fas: brun ledare (eller annan färg) – Manöverledare: svart ledare. Manöverledaren möjliggör temperatur-sänkningsfunktioner om den är ansluten till en särskild programmeringsutrustning.

Den får aldrig anslutas till jord och den ska isoleras från eventuell kontakt om funktionen inte används.

Den svarta kabeln på fläkten av de vattenburna handdukstorkar bör inte anslutas

Der Turbo/Speed Air wurde entwickelt, um die Temperatur in Ihrem Badezimmer schnell zu erhöhen.

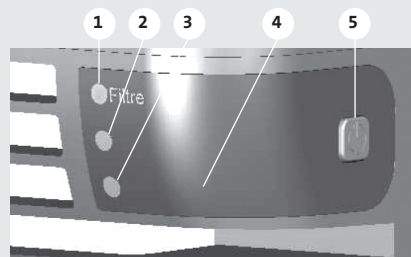

Infrarot-Empfänger des Turbo/Speed Air

1. Anzeige Filterreinigung
2. Betriebsanzeige Gebläse
3. Betriebsanzeige Handtuchtrockner
4. Infrarotempfänger-Zelle
5. Starttaste/Handtuchtrockner 

INBETRIEBNAHME DES GERÄTS:

Stellen Sie den Schalter auf der Rückseite der Steuerung zum Einschalten auf „I“.

- Anzeigen 2 und 3: Grünes Dauerlicht – Turbo/Speed Air + Handtuchtrockner eingeschaltet
- Filteranzeige 1: Aus
- Anzeige 3: Rotes Dauerlicht – Handtuchtrockner in Betrieb

BETRIEBSLEUCHE GEBLÄSE 2:

- Aus: Stromversorgung ausgeschaltet
- Grünes Dauerlicht: Stromversorgung eingeschaltet
- Rotes Blinklicht: in Betrieb

SONDERFÄLLE

Überhitzung

Wenn Handtücher oder andere Fremdkörper den Luftauslass des Turbo/Speed Air übermäßig blockieren und dies zu Überhitzung führt, schaltet sich das Gerät aus (Anzeigen 2 und 3 blinken rot / grün). Der Betrieb des Turbo/Speed Air wird für den Rest der voreingestellten Zeit fortgesetzt, sobald die Temperatur abgekühlt ist.

Thermische Sicherheit:

Wenn der Turbo/Speed Air-Widerstand überhitzt, stoppt eine manuell zurücksetzbare thermische Sicherheitseinrichtung den Gebläsebetrieb mechanisch.

Status der Anzeigen:

- Filteranzeige 1: Rotes Blinklicht und
- Gebläseanzeige 2: Grünes Dauerlicht

Wichtig: Ein verschmutzter Filter kann zu Überhitzung führen. Bei Bedarf reinigen. Drücken Sie 5 Sekunden lang die Taste 5 „Start/Stop“, um den Alarm zu stoppen.

Hinweis: Bitte reinigen Sie den Filter jedes Mal, wenn der Alarm „Filter reinigen“ ausgelöst wird (siehe Reinigung des Filters).

Vorsicht: Wenn die Ursache der Überhitzung nicht beseitigt wurde, wird der Alarm erneut ausgelöst. Kontaktieren Sie in diesem Fall bitte den Installateur, da dies im Laufe der Zeit zu einer Verschlechterung des Turbo/Speed Air führt.

TIMER BEI GERÄTEVERSIONEN MIT WARMWASSER



Mit dem Sender des Infrarot-Timers können Sie für einen variablen Zeitraum von 0 bis 2 Stunden einen Startbefehl an den Turbo/Speed Air senden

- Montieren Sie den Timer im gleichen Raum wie den Handtuchtrockner. Der Timer muss etwa 1,5 Meter über dem Boden an einer Innenwand und vor Spritzwasser, direkter Sonneneinstrahlung und direkten Wärmequellen geschützt montiert werden.

Hinweis: Um eine ordnungsgemäße Infrarot-Übertragung sicherzustellen:

- Behindern Sie die Sender- und Empfängerzellen nicht (Badetücher vor der Zelle).
- Vermeiden Sie die Verwendung von Beleuchtung mit elektronischem Vorschaltgerät im selben Raum.
- Stellen Sie den Wahlschalter auf die gewünschte Zeit und drücken Sie die Taste „OK / Boost“, um das Gebläse zu starten.

HINWEIS: Der erzwungene Betrieb des Gerätes kann jederzeit durch erneutes Drücken der Taste „OK / Boost“ unterbrochen werden. In diesem Fall ist die verbleibende „Boost“-Zeit beim Neustart des Gebläses die auf dem Wahlschalter eingestellte Zeit.

Timer-Batterien wechseln

Die Batterien müssen gewechselt werden, wenn der Turbo/Speed Air nicht mehr auf Befehle des Timers (niedrige oder entladene Batterien) reagiert. Ersetzen Sie die Batterien durch **2 neue LR3-Alkali-Batterien**.

FILTERREINIGUNG

Der Turbo/Speed Air verfügt über einen Staubfilter, der den Turbo/Speed Air stoppt, wenn er verstopft ist (siehe „Thermische Sicherheit“).

Die Filteranzeige 1 leuchtet nach 200 Betriebsstunden dauerhaft rot. In diesem Fall schaltet das Gebläse ab und der Filter muss gereinigt werden. Gebläseanzeige 2 bleibt unabhängig von den Befehlen von Timer oder Infrarot-Sender dauerhaft grün.

Wichtig: Damit der Alarm für die Filterreinigung ausgeschaltet werden kann, muss die Stromzufuhr zum Gerät gewährleistet sein. (Abbildung Nr. 5):

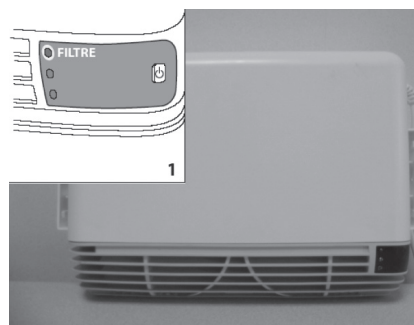

1 – Alarm für die Filterreinigung: FILTER-Anzeige dauerhaft rot.

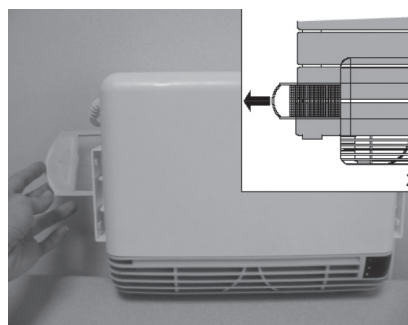

2 – Entnehmen Sie den Filter, indem Sie ihn nach links oder rechts aus dem Gerät schieben.

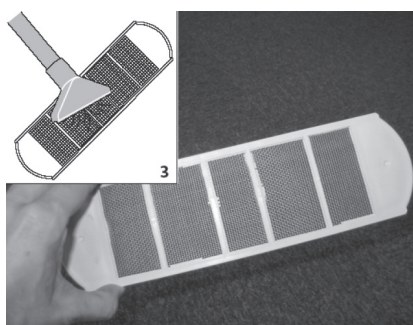

3 – Reinigen Sie den Filter mit einem Staubsauger oder indem Sie ihn mit Wasser abspülen.

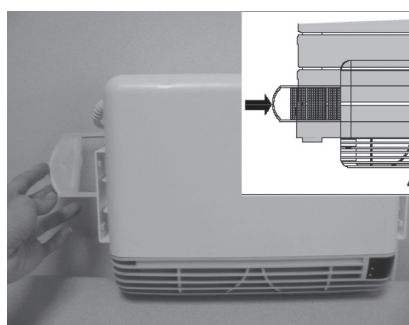

4 – Setzen Sie den Filter auf die gleiche Weise wieder ein, wie in Abbildung 2 dargestellt, indem Sie ihn links oder rechts einschieben.

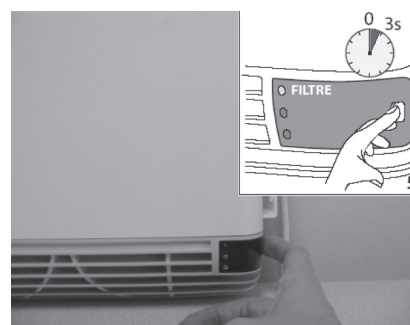

5 – Drücken Sie 3 Sekunden lang die Taste Start / Stop. Dadurch wird der Alarm ausgeschaltet. Der Filteralarm wird nach 200 Betriebsstunden erneut ausgelöst.

Diese Abbildungen zeigen die Vorgehensweise zur Filterreinigung des Turbo/Speed Air.

ANSCHLUSS

Nullleiter: graues Kabel. Phase: braunes Kabel (oder andere Farbe). Kontrollleiter: schwarzes Kabel. Der Kontrollleiter ermöglicht eine Temperaturabsenkung, wenn er mit einer passenden Uhr verbunden ist. Der schwarze Leiter darf nie mit der Erdung verbunden werden und muss isoliert werden, wenn diese Funktion nicht verwendet wird. Das schwarze Kabel am Gebläse der Warmwasser- Bad Heizkörper sollten nicht angeschlossen werden.

