

Guide for **installation and use**

Analog Infrared Room Thermostat

ENG

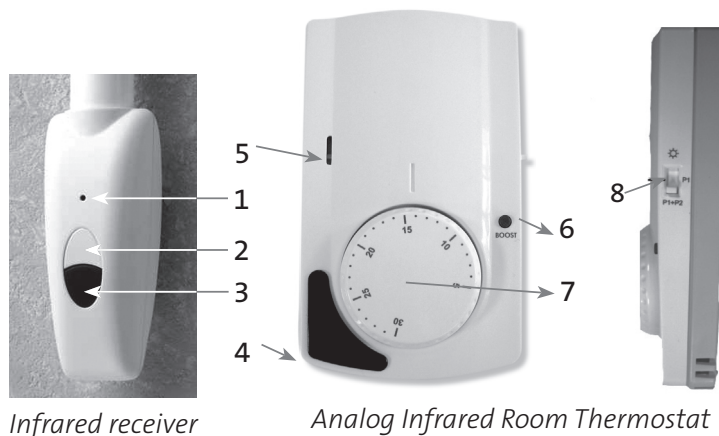

Presentation

This analog infrared room thermostat has been designed to bring you comfort and energy savings. It is for the remote control of your appliance.

You can regulate the room temperature as you desire [regulation temperature]. Its BOOST function will enable you to heat up your room quickly and/or dry your towels.

1. Appliance on/off light.
2. Appliance on/standby button.
3. Infrared receiver.
4. Infrared emitter.
5. Thermostat on/off light.
6. OK/Boost button: Manual Boost cycle launch and Daily Boost cycles P1 and P2 save button.
7. Regulation temperature adjustment dials.
8. 3 position cursor:
 - comfort mode: regulation according to room temperature.
 - P1: regulation in comfort mode + repetition of the 1st Boost 2h programmed time slot.
 - P1+P2: regulation in comfort mode + daily repetition of the two Boost 2h programmed time slots.

STARTING UP THE DEVICE

After having plugged your device into the mains:

- Press the button [2] located on the receiver on the bottom of the device to start up the appliance. The «A» LED lights up and you hear 2 short beep signals.
- Light [1] modes:
 - Off: Manual standby [button] or off via the pilot wire.
 - Constant green light: device is on.
 - Constant red light: device is heating.
 - Flashing red light: device in Boost mode [forced 'on'].
 - Flashing Green/Red light: no infrared wave [out of order] or overheated [the room temperature measured is higher than 35°C].

The infrared receiver has an autonomous regulation system which memorises the status information [on/standby] and temperature instructions. Storing the last instruction received means that the temperature can be regulated even if the emitter is off [batteries have run out for example].

STOP THE DEVICE

Press the button, the LED of the receiver dims and you hear one long beep signal.

IMPORTANT: if your receiver is off, your appliance will not receive the orders from the infrared thermostat. Your installation may freeze because the device cannot regulate its temperature.

THERMOSTAT INSTALLATION

- **Remove the battery protection strips.**
- Install the room thermostat in the same room as the appliance. The thermostat must be installed around 1.5 metres from the ground, on an inside wall, sheltered from water splashes, direct sunlight and any direct thermal disturbance such as a lamp, television, heating pipe, draft etc.

PLEASE NOTE : to ensure perfect infrared transmission :

- Do not obstruct the emitter or the receiver. [with a towel for example]
- Avoid using lamps with a built-in electronic ballast in the same room.

REGULATING THE TEMPERATURE

To regulate the room temperature depending on the desired temperature [regulation temperature]:

- Turn the thermostat knob to the chosen temperature:
- The thermostat light [5] gives a long flash to show that the regulation temperature has been registered.
 - The heated towel rack switches on [red light [1]] as soon as the ambient temperature is lower than the chosen temperature.

NOTE: any change in temperature regulation [7] or cursor position [Comfort ⇒ P1 ⇒ P1+P2] is indicated by a flash on the thermostat.

LAUNCHING A MANUAL BOOST

This function enables you to increase the temperature in your room rapidly and/or to dry your towels for 2 hours. The device's thermostat will not be in use over this period.

The device will function normally again [the thermostat will be used to regulate room temperature] as soon as the timer stops.

- Press the OK/Boost button: when it is released, the light [5] will flash once to show that the manual Boost has been registered, and the receiver light [1] will flash red.

NOTE:

You can stop the Boost at any time by pressing the button again. The receiver light [1] will stop flashing.

PROGRAMMING DAILY BOOSTS

The infrared room thermostat enables you to programme 2 daily Boosts P1 and P2.

Programming a daily P1 Boost

- Turn the cursor [8] to P1.
- At the desired time, press the OK/Boost button for three seconds to save the P1 cycle:
 - The light [5] will flash twice briefly to indicate that the daily Boost has been registered, and the receiver light [1] will flash red.
 - The Boost will start immediately for 2 hours and will repeat after 23 hours and 15 minutes, and then every 24 hours.

Example: The first morning at 7 o'clock, press the OK/Boost button for three seconds. The next day, and on subsequent days, the appliance will switch on at 6.15 for 2 hours. At the end of the Boost, the device goes back to comfort mode.

Programming a second daily P2 Boost

- Turn the cursor [8] to P1+P2.
- Proceed as for programming P1 Boost.
 - The second 2 hour Boost will start immediately and will repeat after 13 hours and 15 minutes, and then every 24 hours.

NOTE: You can stop the timer at an time by pressing the OK/Boost button briefly.

Changing a programmed Boost

- Turn the cursor [8] to the chosen programme and, at the desired time, press the OK/Boost button for 3 seconds: the new cycle will be saved and the previous one will be erased.

NOTE: 2 quick flashes indicate that a P1 Boost [or P2 Boost] programme has already been saved when going into P1 mode [or P1+P2 mode].

RETURNING TO FACTORY SETTINGS

This will erase all programmes and restore the default factory settings.

- Turn the cursor [8] to  mode then press down for at least 10 seconds:
 - The light [5] will flash twice to indicate that the re-set has been registered.
 - P1 and P2 programmes will be erased.

CALIBRATING THE THERMOSTAT

It is normal for there to be a 1 to 2°C difference between the temperature displayed on the emitter and that measured by a thermometer.

If you wish to synchronize these two values, let your thermostat regulate the temperature for at least an hour and then proceed as follows:

Example: you have set your thermostat to 21°C. After an hour of regulating the temperature, the thermometer is displaying 23°C.

- Remove the temperature knob, taking care not to turn it at the same time.



- Remove the knob's central notched axle [with a small pair of pincers] and put the axle back in the thermostat pivot, without making it move round.

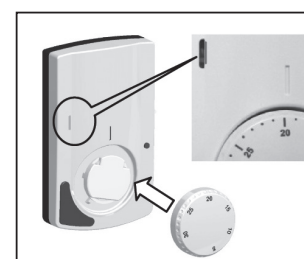

- Then place the knob back so as the temperature you have measured is the same as that shown on the thermostat dial.

SETTING A MAXIMUM TEMPERATURE FOR THE THERMOSTAT

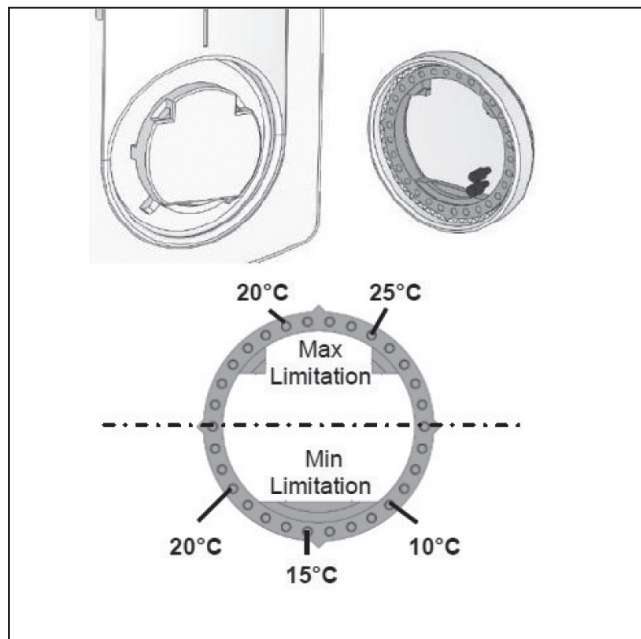

If you wish to limit the room temperature to a predefined level:

- Remove the temperature knob.
Find the temperature indicators [see diagram opposite] and place the pins there.
- Place the knob back on the thermostat.

REPLACING EMITTER BATTERIES

Batteries must be replaced when the receiver does not register orders sent by the emitter [low batteries] or when the light [5] doesn't react to operations carried out on the emitter [flat batteries].

- Replace the batteries with **2 new flat CR2430 type batteries.**

SPECIFIC RECOMMENDATIONS

When using, you may notice that the upper and lower parts of the appliance are not as hot as the rest of it:

- The upper parts are not completely full to allow for the heat-conductor liquid to expand when the device is switched on.
- The lower parts carry the liquid on its return cycle after it has transmitted its heat.

MAINTENANCE

Use a soft, dry cloth to clean the infrared room thermostat.

Never use abrasive cleaning products.

TECHNICAL SPECIFICATIONS

Margin for measuring temperature	0.1°C [receiver]
Margin for setting the temperature	0.5°C
Range of temperature	5°C -30°C
Electrical protection	Receiver: Class II - IP44
Power [receiver]	12A / 250V RELAIS 16A
Batteries [emitter]	2 flat CR2430 type batteries provided [with an approximately 24 month life]

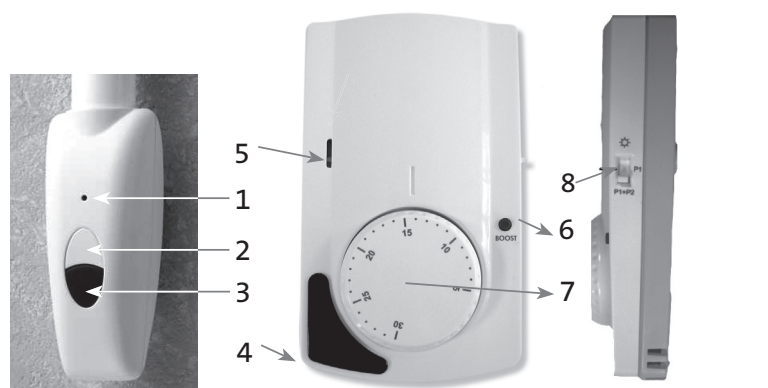

Notice d'installation et d'utilisation

Thermostat d'Ambiance Infrarouge Analogique



Récepteur infrarouge

Thermostat d'Ambiance Infrarouge Analogique

1. Voyant de fonctionnement de l'appareil.
2. Touche marche/veille  de l'appareil.
3. Cellule réceptrice infrarouge.
4. Cellule émettrice infrarouge.
5. Voyant de fonctionnement du thermostat.
6. Touche OK/Boost : touche de lancement des cycles de Boost manuel et d'enregistrement des Boost quotidiens P1 et P2.
7. Molette de réglage de la température de régulation souhaitée.
8. Curseur 3 positions :
 -  mode confort : régulation en fonction de la température ambiante.
 - P1 : régulation en mode confort + répétitivité de la 1^{ère} plage de programmation du Boost 2h.
 - P1+P2 : régulation en mode confort + répétitivité quotidienne des 2 plages de programmation du Boost 2h.



Présentation

Ce thermostat d'ambiance infrarouge analogique est conçu pour vous apporter confort et économies d'énergie. Il est destiné à la commande à distance de votre appareil.

Il vous permet de réguler la température ambiante en fonction de la température souhaitée [température de régulation]. Sa fonction BOOST vous permet de gérer des montées en température rapide de votre lieu et/ou de sécher vos serviettes.

MISE EN ROUTE DE L'APPAREIL

Après avoir raccordé votre appareil à l'installation électrique :

- Appuyer sur le bouton  [2] situé sur le récepteur en bas de l'appareil pour démarrer l'appareil. Le voyant (A) s'allume et vous entendez 2 «beep» sonore court.
- Etats du voyant [1] :
 - Eteint : Veille manuel [bouton ] ou arrêt par fil pilote.
 - Vert fixe : appareil en fonctionnement.
 - Rouge fixe : appareil en chauffe.
 - Rouge clignotant : appareil en mode Boost [marche forcée].
 - Vert/Rouge clignotant : défaut de sonde [hors service] ou surchauffe [la température ambiante mesurée est supérieure à 35°C].

Le récepteur infrarouge dispose d'un système de régulation autonome qui conserve en mémoire les informations d'état [marche/veille] et de consigne de température. Le stockage de la dernière consigne reçue permet d'assurer la régulation même si l'émetteur est éteint [piles usées par exemple].

MISE A L'ARRET DE L'APPAREIL

Appuyer sur le bouton, le voyant du récepteur est éteint et vous entendez un «beep» sonore long.

IMPORTANT : si votre récepteur est éteint, votre appareil ne recevra pas les ordres du thermostat infrarouge. Votre installation peut geler car l'appareil ne peut réguler.

INSTALLATION DU THERMOSTAT

- Retirez les languettes de protection des piles.
- Installez le thermostat d'ambiance dans la même pièce que l'appareil. Le thermostat doit être installé à environ 1,5 mètres du sol, sur un mur intérieur, à l'abri des projections d'eau, du rayonnement solaire direct et de toute perturbation thermique directe telle que lampe d'éclairage, téléviseur, tuyau de chauffage, courant d'air...

REMARQUE : POUR ASSURER UNE PARFAITE TRANSMISSION INFRAROUGE :

- Ne pas obturer les cellules émettrices et réceptrices [drap de bains ou serviette devant la cellule].
- Éviter l'éclairage par lampe à ballast électronique intégrée dans la même pièce.

RÉGLAGE DE LA TEMPÉRATURE

Pour régler la température ambiante en fonction de la

température souhaitée [température de régulation] : Positionner la molette de réglage du thermostat sur la température choisie :

- Le voyant [5] du thermostat émet un flash long pour indiquer la prise en compte de la température de régulation.
- L'appareil se remet en chauffe [voyant rouge [1]] dès lors que la température ambiante est inférieure à la température souhaitée.

NOTE : toute modification du réglage [7] de température ou de position du curseur [Confort⇒P1⇒P1+P2] est signalé par un flash sur le thermostat.

LANCEMENT D'UN BOOST MANUEL

Cette fonction permet de gérer des montées en température rapides de votre lieu et/ou de sécher vos serviettes pendant une durée de 2h.

Le thermostat de l'appareil est inactif pendant tout ce temps.

L'appareil reprend un fonctionnement normal [régulation de la température ambiante par le thermostat] dès l'arrêt de la minuterie.

- Appuyer sur la touche OK/Boost : au relâchement, le voyant [5] flashe une fois pour indiquer la prise en compte du Boost manuel, et le voyant [1] du récepteur se met à clignoter rouge.

NOTE : vous pouvez interrompre le Boost à tout moment en appuyant de nouveau sur la touche. Le voyant [1] du récepteur cesse de clignoter.

PROGRAMMATION DES BOOST QUOTIDIENS

Le thermostat d'ambiance infrarouge vous permet de programmer 2 Boost quotidiens P1 et P2.

Programmation de la répétitivité quotidienne du Boost P1

- Positionner le curseur [8] sur P1.
- A l'heure souhaitée, appuyer sur la touche OK/Boost pendant 3 secondes pour enregistrer le cycle P1 :
 - Le voyant [5] clignote brièvement 2 fois pour indiquer la prise en compte du Boost quotidien, et le voyant [1] du récepteur se met à clignoter rouge.
 - Le Boost se met en route immédiatement pendant 2h et se répète au bout de 23h15, et ensuite toutes les 24h.

Exemple: Le 1er matin à 7H, appuyez sur la touche OK/Boost pendant 3 secondes. Le lendemain, et les jours suivants, l'appareil se met en chauffe à 6 heures 15 pour une durée de 2H.

A la fin du Boost, la régulation revient en mode confort.

Programmation de la 2ème répétitivité quotidienne P2

- Positionner le curseur [8] sur P1+P2.
- Procéder comme pour la programmation du Boost P1.
 - Le 2ème boost 2H se met en route immédiatement et se répète au bout de 23h15, et ensuite toutes les 24h.

NOTE : Vous pouvez interrompre la minuterie à tout moment en exerçant 1 pression brève sur la touche OK/Boost.

Changer une programmation

- Positionnez le curseur [8] sur le programme choisi, et à l'heure souhaitée, appuyer pendant 3 sec sur la touche OK/Boost : le nouveau cycle enregistré efface le précédent.

NOTE : 2 flashes rapides signalent une programmation déjà mémorisée du Boost P1 [ou Boost P2] lors du passage en mode P1[ou P1+P2].

RETOUR AUX CONFIGURATIONS USINES

Efface tous les programmes et restaure les paramètres usine par défaut.

- Positionnez le curseur [8] en mode  puis faites un appui long de plus de 10 secondes :
 - Le voyant [5] émet 2 flashes rapides pour indiquer la prise en compte de la réinitialisation.
 - Les programmations P1 et P2 sont effacées.

ETALONNAGE DU THERMOSTAT

Il est normal qu'il puisse subsister un décalage de 1 à 2°C entre la température référencée sur l'émetteur et celle mesurée par un thermomètre. Si vous souhaitez faire coïncider ces 2 valeurs, laissez votre thermostat réguler pendant au moins une heure puis procédez comme suit :

Exemple : vous avez positionné votre thermostat sur 21°C . Après une heure de régulation, la température mesurée par le thermomètre est de 23°C.

- Retirez la molette de réglage de la température en prenant soin de ne pas la faire tourner en même temps.
- Retirez l'axe cranté central de la molette [avec une petite pince] et replacez l'axe sur le pivot du thermostat, sans faire tourner ce dernier.
- Puis repositionnez la molette en faisant coïncider la température mesurée avec le repère du thermostat.

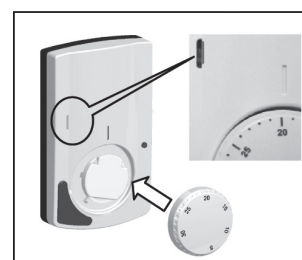
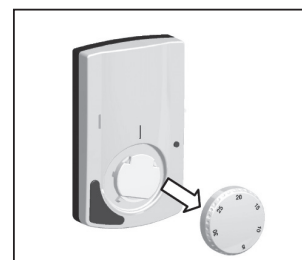

BRIDAGE DU THERMOSTAT

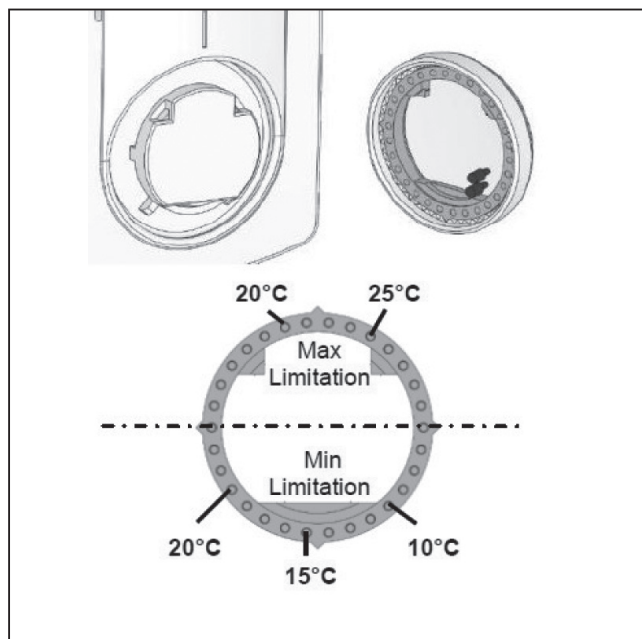

Si vous souhaitez limiter la température ambiante à un niveau prédéfini :

- Retirez la molette de réglage de la température. Repérez les indicateurs de température [schéma ci-contre] et placez-y les pions.
- Repositionnez la molette sur le thermostat.

REPLACEMENT DES PILES DE L'ÉMETTEUR

Les piles doivent être remplacées lorsque le récepteur ne prend pas en compte les ordres envoyés par l'émetteur [piles faibles] ou lorsque le voyant [5] ne réagit plus lors d'une action sur l'émetteur [piles HS].

- Remplacez les piles par **2 piles plates de type CR2430** neuves.

RECOMMANDATIONS PARTICULIÈRES

Au cours de l'utilisation, vous pourrez remarquer que les éléments hauts et bas sont plus tièdes que le reste de l'appareil :

- Les éléments supérieurs ne sont pas complètement remplis pour permettre la dilatation du fluide caloporteur lors de la mise en chauffe.
- Les éléments bas reçoivent le retour du fluide qui a transmis sa chaleur.

CAS PARTICULIER DE RÉGULATION PAR FIL PILOTE [FIL NOIR]

Votre appareil permet de gérer les ordres envoyés par EDF [cf. tarif Tempo].

Il permet également de les visualiser grâce au voyant [A] ou [F] [selon équipement de l'appareil] :

1. Confort : voyant vert fixe.
2. Réduit : voyant vert clignotant [consigne réduite de 3,5°C].
3. Hors gel : voyant éteint avec flashes vert [consigne=7°C].
4. Arrêt : voyant éteint.
5. Confort -1°C : voyant vert avec un flash d'extinction.
6. Confort -2°C : voyant vert avec deux flashes d'extinction.

Ordres générés par le programmeur

Ordres générés par EDF

ENTRETIEN

Utilisez de préférence un chiffon sec et doux pour nettoyer le boîtier. Ne jamais utiliser de produits abrasifs.

CARACTÉRISTIQUES TECHNIQUES

Précision de la mesure de température	0.1°C [récepteur]
Précision de la consigne de température	0.5°C
Plage de température	5°C -30°C
Protection Electrique	Récepteur : Classe II - IP44
Puissance pilotée [récepteur]	12A / 250V RELAIS 16A
Piles [émetteur]	2 piles plates de type CR2430 fournie [Autonomie 24 mois environ].

Installatie en gebruikershandleiding

Infrarode analoge Ruimtethermostaat

NL

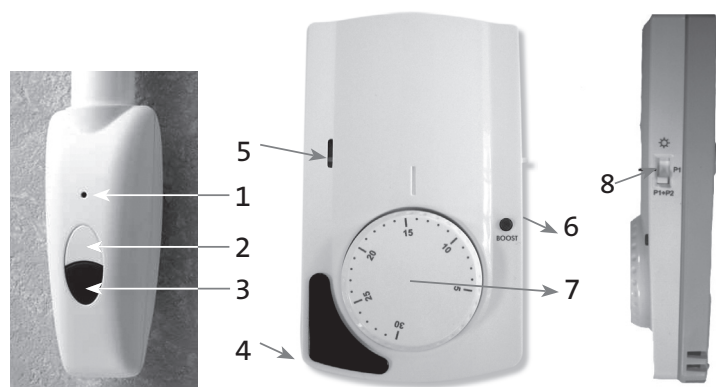



Infraroodontvanger Infrarode analoge Ruimtethermostaat

Voorstelling



Deze Infrarode analoge Ruimtethermostaat werd speciaal ontworpen om u comfort te bieden en energie te besparen. Hij dient om uw toestel op afstand te bedienen.

Met deze thermostaat kunt u de omgevingstemperatuur regelen in functie van de gewenste temperatuur [regeltemperatuur]. Met de BOOST-functie kunt u uw ruimte snel opwarmen en/of uw handdoeken op korte tijd drogen.

1. Indicatorlampje voor de werking van het toestel.
2. Aan/waakstand-knop  van het toestel.
3. Ontvangstsensoren infrarood.
4. Zender infrarood.
5. Indicatorlampje voor de werking van de thermostaat.
6. OK/Boost-knop: Knop voor het handmatig opstarten van Boost-cycli en opslaan van dagelijkse Boost P1 en P2.
7. Draaiknop voor temperatuurregeling voor het instellen van de gewenste temperatuur.
8. Cursor 3 posities:
 -  modus comfort: regeling in functie van de omgevingstemperatuur.
 - P1: regeling in modus comfort + herhaling van de eerste ingestelde cyclus Boost 2u.
 - P1+P2: regeling in modus comfort + dagelijkse herhaling van de twee in te stellen Boost-cycli van 2u.

HET TOESTEL INSCHAKELEN

Nadat u uw toestel op de elektrische installatie hebt aangesloten:

- Drukt u op de knop  die zich op de ontvangstsensoren onderaan op het toestel bevindt om het toestel in te schakelen. Verklikkerlampje (A) begint te branden en u hoort twee korte piepsignalen.
- Statussen van het indicatorlampje [1]:
 - Uit: handmatige waakstand [knop  uitschakelen via stuurraad.
 - Continu groen: toestel is in werking.
 - Continu rood: toestel warmt op.
 - Rood knipperen: toestel in Boost-modus [geforceerde gang]
 - Groen/rood knipperen: defect aan sonde [buiten werking] of oververhitting [de gemeten omgevingstemperatuur > 35°C].

De IR-ontvangstsensoren is uitgerust met een autonoom regelmechanisme dat de statusgegevens [aan/waakstand] en de ingestelde temperatuur opslaat in het geheugen.

Dankzij de opslag van de laatst ingestelde temperatuur kan bijregelen ook gebeuren wanneer de verzender is uitgeschakeld [bv. als gevolg van een lege batterij].

HET TOESTEL UITSCHAKELEN

Druk op de knop, het verklikkerlampje dooft en u hoort één kort piepsignaal.

BELANGRIJK: als uw ontvanger is uitgeschakeld, ontvangt uw toestel geen commando's van de infrarood gestuurde thermostaat. Uw installatie kan bevrozen aangezien het toestel niet kan regelen.

INSTALLATIE VAN DE THERMOSTAAT

- **Trek de beschermingslijpjes van de batterijen.**
- Installeer de omgevingsthermostaat in hetzelfde vertrek als het toestel. De thermostaat moet op ongeveer 1,5 meter boven de vloer op een binnenwand aangebracht worden, beschermt tegen waterstralen, direct zonlicht, tocht en rechtstreekse warmtebronnen zoals een lamp, televisietoestel, verwarmingsbuizen ...

Opmerking: Voor een perfecte infraroodtransmissie:

- Bedek de fotocellen en ontvangtsensoren niet [badlakens of handdoeken voor de cel].
- Vermijd verlichting met elektronische ballast in hetzelfde vertrek.

DE TEMPERATUUR REGELEN

Om de omgevingstemperatuur te regelen in functie van de gewenste temperatuur [temperatuurregeling]: Stelt u de draaiknop van de thermostaat in op de gewenste temperatuur.

- Het indicatorlampje [5] van de thermostaat gaat lang knipperen om aan te geven dat de regeltemperatuur wordt ingesteld.
- Het toestel begint op te warmen [rode indicatorlampje [1]] zodra de omgevingstemperatuur onder de gewenste temperatuur zakt.

OPMERKING: elke wijziging van de [7] temperatuurregeling of van de positie van de cursor [Comfort⇒P1⇒P1+P2] wordt aangegeven door een kort knipperen op de thermostaat.

HANDMATIG OPSTARTEN VAN BOOST

Met deze functie kunt u uw badkamer snel opwarmen en/of uw handdoeken op korte tijd drogen.

De thermostaat van het toestel is gedurende die tijd inactief. Het apparaat gaat opnieuw in normale werkingsmodus [regeling van omgevingstemperatuur door de thermostaat] zodra de tijdschakelaar wordt gestopt.

- Druk op de OK /Boost-knop: bij het opnieuw opstarten knippert het indicatorlampje [5] een keer om aan te geven dat de Boost handmatig wordt ingesteld, en het indicatorlampje [1] van de ontvangstsensor begint rood te knipperen.

OPMERKING: u kunt de Boost op ieder moment stopzetten door opnieuw op de knop te drukken. Het indicatorlampje [1] van de ontvangstsensor stopt met knipperen.

PROGRAMMEREN VAN DE DAGELIJKE BOOST

Met de omgevingsthermostaat kunt u 2 dagelijkse Boosts P1 en P2 programmeren.

Programmeren van dagelijkse herhaling van Boost P1

- Plaats de cursor [8] op P1.
- Houd op het gewenste uur de OK/Boost-knop drie seconden lang ingedrukt om de P1-cyclus op te slagen.
 - Het indicatorlampje [5] knippert kort twee keer om aan te geven dat de dagelijkse Boost wordt ingesteld, en het indicatorlampje [1] van de ontvangstsensor begint rood te knipperen.
 - De Boost treedt onmiddellijk in werking gedurende 2u en zal dit herhalen na 23u15, en vervolgens om de 24u.

Bijv.: s' morgens houdt u om 7u de OK/Boost-knop 3 seconden lang ingedrukt. De volgende dag [en de volgende dagen] slaat het toestel op om 6.15 u. voor een duur van 2u. Na de Boost wordt overgeschakeld op de modus comfort.

Programmeren van de tweede dagelijkse P2-cyclus

- Plaats de cursor [8] op P1+P2.
- Ga verder zoals voor het programmeren van Boost P1.
 - De 2^e Boost treedt onmiddellijk in werking gedurende 2 u. en zal dit herhalen na 23.15 u, en vervolgens om de 24 u.

OPMERKING: u kunt de tijdschakelaar op ieder moment onderbreken door één maal kort op de OK/Boost-knop te drukken.

Een programmatie wijzigingen

- Plaats de cursor [8] op het gewenste programma en houdt op het gewenste uur gedurende drie seconden de OK/Boost-knop ingedrukt. De nieuwe cyclus overschrijft de vorige.

OPMERKING: 2 keer kort knipperen geeft aan dat er in het geheugen van Boost P1 [of Boost P2] al een programmatie is opgeslagen bij het overschakelen naar modus P1 [of P1+P2].

STANDAARDINSTELLINGEN HERSTELLEN

Hiermee worden alle programma's gewist en worden de standaard fabriekinstellingen hersteld.

- Plaats de cursor [8] in modus  en houd de knop 10 seconden lang ingedrukt.
 - Het indicatorlampje [5] knippert 2 keer kort achtereen om de reïnisialisatie aan te geven.
 - De programma's P1 en P2 worden gewist.

IJKEN VAN DE THERMOSTAAT

Een verschuiving van 1 tot 2° C tussen de referentietemperatuur op de zender en die temperatuur die op de thermometer wordt gemeten is normaal. Als u de twee waarden wilt laten samenvallen, laat u uw thermostaat gedurende minstens één uur regelen en gaat u als volgt te werk.

Bijvoorbeeld: u hebt uw thermostaat ingesteld op 21° C. Na een uur regelen bedraagt de gewenste door de thermometer gemeten temperatuur 23° C.

- Trek de draaiknop voor temperatuurregeling eraf en let erop dat u hem niet tegelijk draait.
- Verwijder de centrale gekartelde as van de knop [met een tangetje] en plaats de as terug op de spil van de thermostaat zonder aan deze laatste te draaien.
- Plaats vervolgens de draaiknop terug en zorg ervoor dat de gemeten temperatuur samenvalt met het merkteken van de thermostaat.

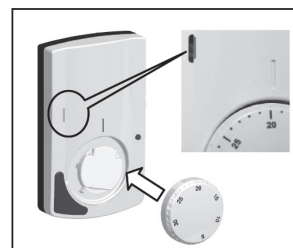

THERMOSTAAT VAST INSTELLEN

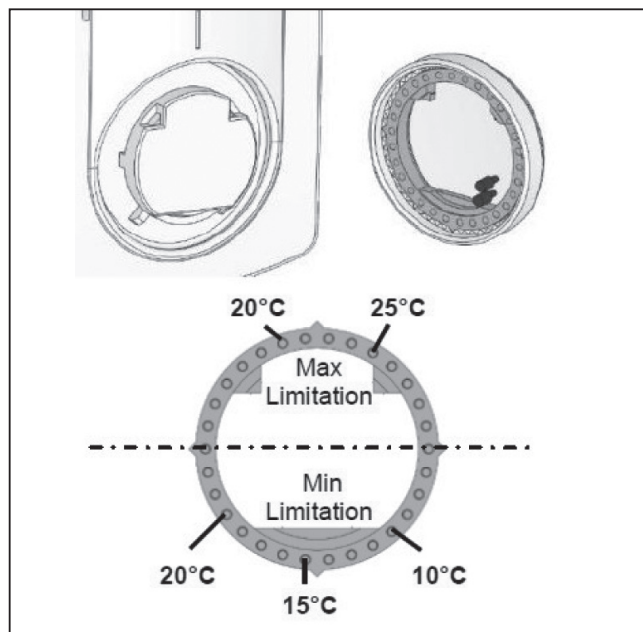

Als u de omgevingstemperatuur tot een vooraf gedefinieerd niveau wilt beperken.

- Verwijder de draaiknop voor temperatuurregeling. Detecteer de temperatuurindicatoren [zie schema hieronder] en plaats de pionnen erop.
- Plaats de draaiknop terug op de thermostaat.

DE BATTERIJEN VAN DE ZENDER VERVANGEN

De batterijen moeten worden vervangen wanneer de ontvangstsensor de commando's van de zender niet meer ontvangt [batterijen bijna leeg] of wanneer het indicatorlampje [5] niet meer reageert op een actie van de zender [batterijen leeg].

- Vervang de batterijen door **2 nieuwe platte batterijen van het type CR2430**.

BIJZONDERE AANBEVELINGEN

Tijdens het gebruik merkt u mogelijk dat de hoge en lage elementen veel lauwer aanvoelen dan de rest van het toestel.

- De bovenste elementen zijn niet volledig gevuld. Zo kan de warmtegeleidende vloeistof uitzetten tijdens het opwarmen.
- De onderste elementen vangen de terugstromende vloeistof die haar warmte heeft overgedragen op.

ONDERHOUD

Gebruik bij voorkeur een droge zachte doek om de behuizing schoon te maken.

Gebruik geen schuurmiddelen.

TECHNISCHE EIGENSCHAPPEN

Nauwkeurigheid van temperatuurregeling	0,1° C [ontvanger]
Nauwkeurigheid van ingestelde temperatuur	0,5° C
Temperatuurbereik	5° C – 30° C
Elektrische beveiliging	Ontvanger: Klasse II - IP44
Gestuurd vermogen [ontvanger]	12A / 250V RELAIS 16A
Batterijen [zender]	2 platte batterijen van het type CR2430 meegeleverd [gaan ongeveer 24 maanden mee].

Asennus- ja käyttöohje

Analoginen infrapuna-huonetermostaatti

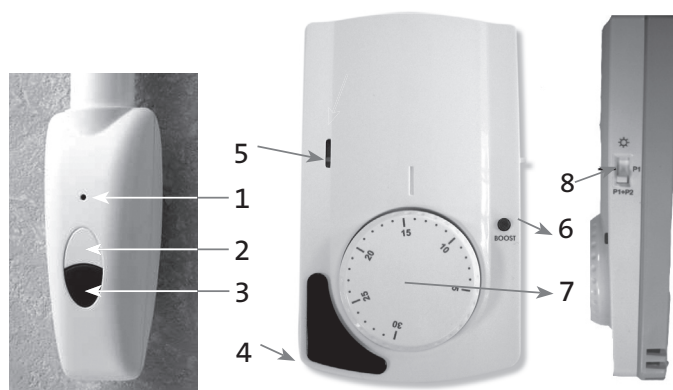

Infrapuna-
vastaanotin

Analoginen infrapuna-huonetermostaatti

1. Laitteen virtavallo.
2. Laitteen käyttökytkin.
3. Infrapunavastaanotin.
4. Infrapunalähetin.
5. Termostaatin virtavallo.
6. OK/Boost-painike: Tehojakson käynnistys käsin ja päivittäisten P1- ja P2-tehojaksojen tallennus.
7. Lämpötilasäätimet.
8. 3-asentoinen kytkin:
 - **comfort-tila:** säätely huonelämpötilan mukaan.
 - P1: comfort-tilan säätely + 1. ohjelmoitu kahden tunnin tehojakso.
 - P1+P2: comfort-tilan säätely + kahden ohjelmoidun tehojakson toisto päivittäin.

Esittely

Tämä analoginen infrapunahuonetermostaatti on suunniteltu antamaan mukavuutta ja energiasäästöä. Se on tarkoitettu laitteesi kauko-ohjaukseen. Voit säätää huonelämpötilan haluamaksesi [säätilämpötila]. Sen BOOST-toiminnolla voi lämmittää huonetta tai kuivata pyyhkeitä nopeasti.

LAITTEEN KÄYNNISTYS

Kun olet ensin kytkenyt laitteen virtalähteeseen:

- Painamalla X-painiketta [2] lähettimen pohjassa käynnistät laitteen. LED-valo A syttyy ja kuulet kaksi lyhyttä piippausta.
- Valon [1] tilat:
 - Ei pala: Käsi käyttö/lepotila [painike] tai pois päältä ohjausjohtimen avulla.
 - Pysyvä vihreä valo: laite on päällä.
 - Pysyvä punainen valo: laite lämmittää.
 - Vilkkuva punainen valo: laite on tehotilassa [pakotettu päälle].
 - Vilkkuva vihreä/punainen valo: ei infrapunasadetta [epäkunnossa] tai yllilämpö [mitattu huonelämpötila on yli 35 °C].

Infrapunavastaanottimella on itsenäinen säätöjärjestelmä, joka muistaa tilatiedot [päällä/lepotila] ja lämpötilaohjaukset. Viimeisen vastaanotetun ohjauksen tallennus tarkoittaa, että lämpötilaa voidaan säädellä, vaikka lähetin on pois päältä [esim. paristot ovat tyhjä].

LAITTEEN PYSÄYTYS

Paina painiketta, vastaanottimen LED himmenee ja kuulet pitkän piippauksen.

TÄRKEÄÄ: jos vastaanotin on pois päältä, laite ei vastaanota ohjauksia infrapuna-termostaattilta. Laitteistosi saattaa jäättyä, koska laite ei voi säädellä lämpötilaansa.

TERMOSTAATIN ASENNUS

- **Poista paristolokeron suojalistat.**
- Asenna huonetermostaatti samaan huoneeseen kuin laite. Termostaatti on asennettava n. 1,5 metrin korkeudelle, väliseinälle, suojaan roiskevedeltä, suorilta auringonvalolta ja mahdollisilta suorilta lämpöhäiriöiltä, kuten lamputta, televisioilta, lämmitysputkilta, vedolta, jne.

HUOMAA: JOTTA INFRAPUNAVIESTIT TOIMISIVAT KUNNOLLA:

- Älä laita esteitä lähettimen ja vastaanottimen väliin. [esim. pyyhettä]
- Älä käytä samassa huoneessa lamppeja, joissa on elektroninen virranrajoitin.

LÄMPÖTILAN SÄÄTÖ

Huonelämpötilan säätö halutun lämpötilan mukaiseksi [säätölämpötila].

Käännä termostaatin nuppi valittuun lämpötilaan:

- Termostaatin valo [5] vilkahtaa pitkään ilmoittaen säätölämpötilan asetetuksi.
- Pyyhekuivain kytkeytyy päälle [punavalo [1]] heti ilman lämpötilan laskiessa alle valitun lämpötilan.

HUOM: Lämpötilan säädön [7] tai kytkimen asennon [comfort-tila⇒P1⇒P1+P2] muutokset näkyvät termostaatin välähdyksenä.

TEHOJAKSON KÄYNNISTYS KÄSIN

Tällä toiminnolla voi nostaa huoneen lämpötilaa tai kuivata pyyhkeitä tehokkaammin kahden tunnin ajan. Laitteen termostaatti ei ole sillä aikaa käytössä.

Laitte toimii normaalisti [termostaatti säätää huonelämpötilaa] taas, kun kahden tunnin ajastin pysähtyy.

- Paina OK/Boost-painiketta: kun se vapautuu, valo [5] vilkahtaa kerran osoittaen käsikäyttöisen tehotilan tallentuneen, ja vastaanottimen valo [1] vilkuttaa punaista.

HUOM: Voit pysäyttää tehotilan milloin tahansa painamalla Boost-painiketta uudelleen. Vastaanottimen valo [1] lopettaa vilkkumisen.

PÄIVITTÄISTEN TEHOJAKSOJEN OHJELMOINTI

Infrapuna-huonetermostaatilla voi ohjelmoida päivittäiset tehojaksot P1 ja P2.

Päivittäisen P1-tehojaksen ohjelmointi

- Käännä kytkin [8] kohtaan P1.
- Paina haluttuna aikana OK/Boost-painiketta kolme sekuntia P1-jaksos tallentamiseksi:
 - Valon [5] kaksi vilkahdusta kertovat päivittäisen Boost-tehojaksos tallentuneen. Vastaanottimen valo [1] vilkuttaa punaista.
 - Tehojakso käynnistyy heti kahdeksi tunniksi ja toistuu 23 tunnin 15 minuutin kuluttua, ja sitten 24 tunnin välein.

Esimerkki: Painat ensimmäisenä aamuna klo 7:00 OK/Boost-painiketta kolmen sekunnin ajan. Seuraavana päivänä, ja sitä seuraavina, laite käynnistyy kahdeksi tunniksi klo 6:15. Tehojaksos jälkeen palaa laite comforttilaan

Toisen päivittäisen tehojaksos P2 ohjelmointi

- Käännä kytkin [8] kohtaan P1+P2.
- Toimi kuten P1:tä ohjelmoidessa.
 - Toinen kahden tunnin tehojakso käynnistyy heti ja toistuu 23 tunnin 15 minuutin kuluttua, ja sitten 24 tunnin välein.

HUOM: Voit pysäyttää ajastimen milloin tahansa painamalla OK/Boost-painiketta uudelleen.

Ohjelmoidun tehojaksos muutos

- Valitse kytkimellä [8] ohjelma ja paina haluttuna aikana OK/Boost-painike pohjaan kolmeksi sekunniksi: uusi jakso tallentuu ja edellinen poistetaan.

HUOM: Kaksi vilkahdusta kertoo P1-jaksos [tai P2-jaksos] ohjelmoinnin olevan jo talletettuna siirryttäessä P1-tilaan [tai P1+P2-tilaan].

TEHDASASETUSTEN PALAUTUS

Tämä poistaa kaikki ohjelmoinnit ja palauttaa tehtaan oletusasetukset.

- Käännä kytkin [8]  tilaan ja paina sitä alas vähintään 10 sekuntia:
 - Valon [5] kaksi vilkahdusta kertovat nollauksen tallentuneen.
 - P1- ja P2-ohjelmat katoavat.

TERMOSTAATIN KALIBROINTI

Yhden tai kahden asteen lämpötilaero lähettimen näyttämän ja lämpömittarin mittaaman välillä on tavanomainen.

Jos haluat synkronoida nämä arvot, anna termostaattisi säätää lämpötilaa vähintään tunnin ajan, ja toimi sitten seuraavasti: Esimerkki: olet asettanut termostaattisi 21 °C:een. Tunnin lämpötilasäätelyn jälkeen näyttää lämpömittari 23 °C.

- Irrota lämpötilanuppi varoen kääntämästä sitä samalla.
- Irrota nupin keskiakseli [pienin pihdein] ja laita se takaisin paikalleen termostaattiin pyörittämättä sitä.
- Laita sitten nuppi takaisin niin, että mittaamaasi lämpötila on sama kuin se, joka näkyy termostaatin säädinkiekkolla.

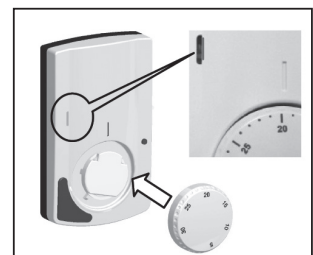

MAKSIMILÄMPÖTILAN ASETUS TERMOSTAATILLE

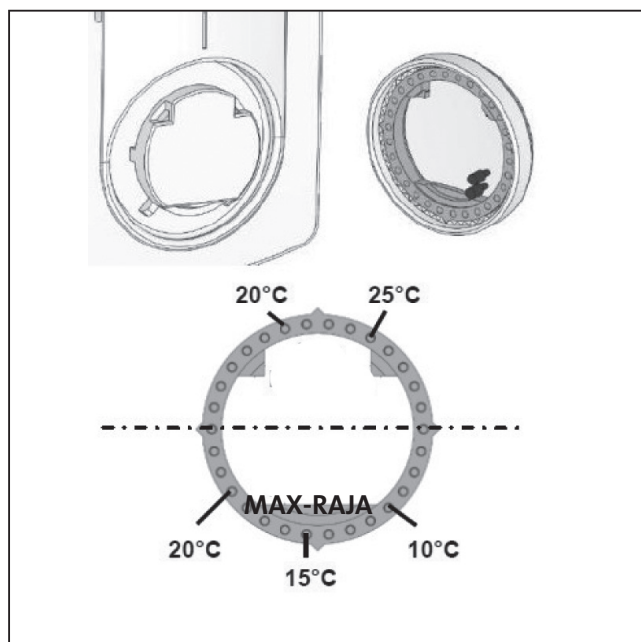

Kun haluat rajata huonelämpötilan ennalta määritetylle tasolle:

- Irrota lämpötilanuppi. Paikallista lämpötilamerkinnot [katso vastapäinen kaavio] ja aseta tapit niihin kohtiin.
- Laita nuppi takaisin termostaatille.

LÄHETTIMEN PARISTOJEN VAIHTO

Paristot on vaihdettava, kun vastaanotin ei havaitse lähettimen ohjauksia [paristot loppumassa] tai kun valo [5] ei reagoi lähettimen suorittamiin toimenpiteisiin [paristot tyhjänä].

- Vaihda paristot **kahteen uuteen litteään CR2430-paristoon**.

ERITYISTÄ

Laitetta käyttäessä saatat huomata, että sen ala- ja yläosat eivät ole yhtä kuumia kuin sen muut osat:

- Yläosa eivät ole aivan täynnä, jotta lämmönsiirtoaine pääsee laajenemaan laitteen ollessa päälle kytkettynä.
- Alaosan neste on paluukierrossa lämmön jo välitettyään.

HOITO

Pyyhi infrapuna-huonetermostaatti pehmeällä, kuivalla pyyhkeellä.

Älä koskaan käytä hiovia puhdistusaineita.

TEKNISET TIEDOT

Mittauslämpötilan tarkkuus	0,1°C [vastaanotin]
Asetuslämpötilan tarkkuus	0,5°C
Lämpötilaväli	5°C -30°C
Sähkösuojaus	Vastaanotin: Luokka II - IP44
Virta [vastaanotin]	12A / 250V RELE 16A
Paristot [lähetin]	mukana 2 litteää CR2430-paristoa [käyttöikä n. 2 vuotta]

Veiledning i **installasjon og bruk** av analog infrarød romtermostat

NOR

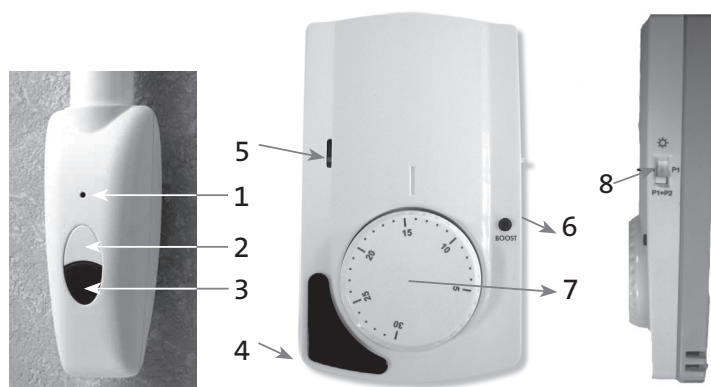

Infrarød mottaker

Analog infrarød romtermostat

Presentasjon

Denne analoge infrarøde romtermostaten er designet for å gi deg komfort og energisparing. Den benyttes til å fjernkontrollere det tilkoblede apparatet.

Du kan regulere romtemperaturen etter ønske [reguleringstemperatur].

Termostatens BOOST-funksjon lar deg varme opp rommet og/eller tørke håndklærne raskere.

1. Lampe for apparat på/av.
2. Knapp for apparat på/standby (⏻).
3. Infrarød mottaker.
4. Infrarød sender.
5. Lampe for termostat på/av.
6. Knapp for OK/Boost: Knapp for å starte en manuell boost-syklus og lagre daglige boost-sykluser P1 og P2.
7. Justeringsbryter for reguleringstemperatur.
8. 3 posisjoners markør:
 - ⚙️ komfortmodus: Regulering etter romtemperaturen.
 - P1: Regulering i komfortmodus + repetisjon av 1. boost 2 timers programmert tidsperiode.
 - P1+P2: regulering i komfortmodus + daglig repetisjon av de to boost 2 timers programmerte tidsperioder.

STARTE OPP ENHETEN

Etter å ha koblet enheten til strømnettet:

- Trykk knappen (⏻) på mottakeren nederst på enheten for å starte opp apparatet. Lampen «A» tennes og du hører 2 korte pipesignaler. Verklikkerlampje (A) begint te branden en u hoort twee korte piepsignalen.
- Lampemodus [1]:
 - Av: Manuell standby (⏻-knapp) eller av via pilotledningen.
 - Konstant grønt lys: Enheten er på.
 - Konstant rødt lys: Enheten varmes opp.
 - Blinkende rødt lys: Enheten i boost-modus [tvunget].
 - Blinkende grønt/rødt lys: Ingen infrarød bølge [i ustand] eller overoppvarmet [romtemperaturen målt til over 35 °C].

Den infrarøde mottakeren har et selvstendig reguleringssystem som husker statusinformasjonen [på/standby] og temperaturinstruksjonene.

Ved å lagre den siste mottatte instruksjonen, kan temperaturen reguleres selv om senderen er av [f.eks. når batteriene er tomme].

STOPPE ENHETEN

Trykk på knappen. Lampen på mottakeren dempes og du hører et langt pipesignal.

VIKTIG: Hvis mottakeren er slått av vil ikke apparatet motta kommandoene fra den infrarøde termostaten. Installasjonen kan fryse fordi enheten ikke kan regulere temperaturen.

INSTALLASJON AV TERMOSTAT

- **Fjern beskyttelsen fra batteriene.**
- Installer romtermostaten i samme rom som apparatet. Termostaten må installeres ca. 1,5 meter over gulvet, på en innvendig vegg, beskyttet mot vannsprut, direkte sollys og all direkte termisk forstyrrelse som lamper, TV-apparater, varmerør, trekk osv.

MERK: For å sikre perfekt infrarød sending:

- Ikke tildekk sender og mottaker [f.eks. med et håndkle].
- Unngå å bruke lamper med innebygd elektronisk styring i samme rom.

REGULERE TEMPERATUREN

Regulere romtemperaturen etter ønsket temperatur [reguleringstemperatur]:

Drei termostatbryteren til ønsket temperatur:

- Termostatlampen [5] avgir et langt blink for å vise at reguleringstemperaturen er registrert.
- Det oppvarmede håndklestativet slås på [rød lampe [1]] med en gang romtemperaturen er under den valgte temperaturen.

MERK: Alle endringer i temperaturregulering [7] eller markørposisjon [Komfort⇒P1⇒P1+P2] indikeres av et blink på termostaten.

STARTE EN MANUELL BOOST

Funksjonen lar deg raskt øke romtemperaturen og/eller tørke håndklærne i 2 timer. Enhetens termostat vil ikke være i bruk i denne perioden.

Enheten vil fungere normalt igjen [termostaten vil bli brukt til å regulere romtemperaturen] så snart tidsuret stopper.

- Trykk knappen OK/Boost: Når den slippes vil lampen [5] blinke en gang for å vise at manuell boost er registrert. Mottakerlampen [1] vil blinke rødt.

MERK:

Du kan stoppe en boost når som helst ved å trykke på knappen igjen. Mottakerlampen [1] vil slutte å blinke.

PROGRAMMERE DAGLIGE BOOST

Den infrarøde romtermostaten lar deg programmere 2 daglige boost, P1 og P2.

Programmere en daglig P1-boost

- Drei markørbryteren [8] to P1.
- På det ønskede tidspunktet, trykk OK/Boost-knappen i tre sekunder for å lagre syklus P1:
 - Lampen [5] vil blinke kort to ganger for å indikere at daglig boost har blitt registrert, og mottaker lampen [1] vil blinke rødt.
 - Boost vil starte øyeblikkelig og varer i 2 timer. Den vil gjentas etter 23 timer og 15 minutter og deretter hver 24 timer.

Eksempel: Første morgen kl. 7.00, trykker du OK/Boost-knappen i tre sekunder. Neste dag og på påfølgende dager, vil apparatet slås på kl. 6.15 for to timer. På slutten av boosten går apparatet tilbake til komfortmodus.

Programmere en annen daglig P2-boost

- Drei markørbryteren [8] to P1+P2.
- Gå frem som ved programmering av boost P1.
 - Den andre 2-timers boosten vil starte øyeblikkelig. Den vil gjentas etter 13 timer og 15 minutter og deretter hver 24 timer.

MERK: Du kan stoppe en tidsuret når som helst ved å trykke kort på OK/Boost-knappen.

Endre en programmert boost

- Sett markøren [8] på det valgte programmet og, på det ønskede tidspunktet, trykk OK/Boost-knappen i 3 sekunder: Den nye syklusen lagres og den forrige slettes.

MERK: 2 korte blink indikerer at en P1 boost [eller P2 boost] allerede har blitt lagret når du går til P1-modus [eller P1+P2-modus].

TILBAKESTILLE TIL FABRIKKINNSTILLINGER

Dette vil slette alle programmer og vil gjenopprette standard fabrikkinnstillinger.

- Drei markøren [8] til modusen ⚙ og trykk ned i minst 10 sekunder:
 - Lampen [5] vil blinke to ganger for å indikere at tilbakestillingen er registrert.
 - Programmene P1 og P2 vil bli slettet.

KALIBRERE TERMOSTATEN

Det er normalt at det er en 1 til 2 °C forskjell mellom temperaturen som vises på senderen og den som måles med et termometer.

Hvis du vil synkronisere disse to verdiene, må du la termostaten regulere temperaturen i minst en time og deretter gjøre som følger:

Eksempel: Du har stilt termostaten på 21 °C. Etter en time med regulering av temperaturen viser termometeret 23 °C.

- Ta ut temperaturbryteren, men vær forsiktig så du ikke dreier den samtidig.
- Fjern bryterens sentrale akse med hakkene [med en liten tang] og sett akselen tilbake i termostatens dreietapp, men uten å bevege den rundt.
- Plaser nå bryteren tilbake slik at temperaturen du har målt er den samme som vises på termostatbryteren.

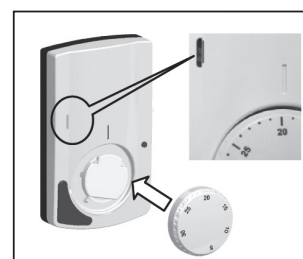

STILLE INN EN MAKSIMUMS-TEMPERATUR PÅ TERMOSTATEN

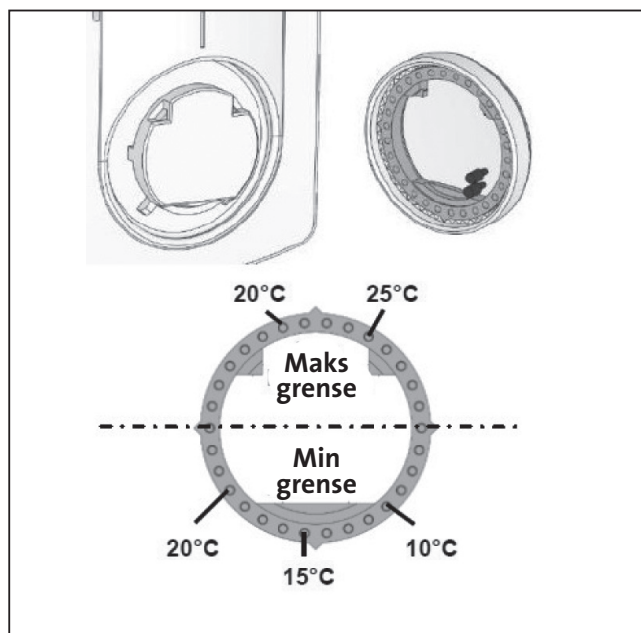

Hvis du vil begrense romtemperaturen til en forhåndsdefinert verdi:

- Fjern temperaturbryteren. Finn temperaturindikatorerne [se diagrammet over] og plasser pinnene der.
- Sett bryteren tilbake på termostaten.

SKIFTE SENDERBATTERIER

Batteriene må skiftes når mottakeren ikke registrerer kommandoer som sendes av senderen [lave batterier] eller når lampen [5] ikke reagerer når du utfører handlinger på senderen [flate batterier].

- Skift ut batteriene med **2 nye flate CR 2430 batterier.**

SPESIFIKKE ANBEFALINGER

Ved bruk vil du kanskje merke at apparatets øvre og nedre del ikke er så varme som resten:

- Den øvre delen er ikke helt full, fordi det må være rom for den varmeledende væsken til å utvide seg når apparatet slås på.
- Den nedre delen inneholder væske i retursyklus etter at den har overført varmen.

VEDLIKEHOLD

Bruk en myk og tørr klut til å tørke av den infrarøde romtermostaten.

Bruk aldri et skurende rengjøringsprodukt.

TEKNISKE SPESIFIKASJONER

Margin for måling av temperatur	0,1 °C [mottaker]
Margin for innstilling av temperatur	0,5 °C
Temperaturområde	5 °C – 30 °C
Elektrisk beskyttelse	Mottaker: Klasse II – IP44
Strøm [mottaker]	12 A / 250 V RELÉER 16 A
Batterier [sender]	2 flate CR2430 batterier følger med [med levetid på ca. 24 måneder]

Installations- och bruksanvisning

Analog infraröd rumstermostat

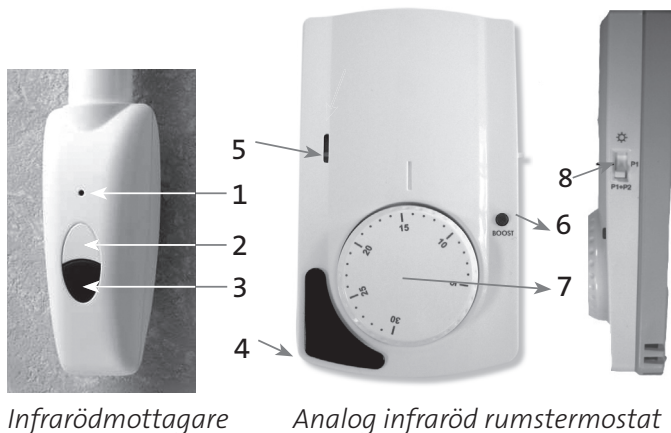

Infrarödmottagare

Analog infraröd rumstermostat

Beskrivning

Denna analoga infraröda rumstermostat har konstruerats för att ge ökad komfort och för att spara energi. Den är till för att fjärrstyra enheten.

Du kan använda den för att reglera inomhustemperaturen som du önskar [regleringstemperatur]. Med hjälp av BOOST-funktionen kan du värma upp rummet snabbt och/eller torka handdukar.

1. På/Av-lampa, apparat.
2. På/Väntläges-knapp, apparat.
3. Infrarödmottagare.
4. Infrarödsändare.
5. Lampa, termostat på/av.
6. OK/Boost-knapp: Knapp för start av manuell boost-cykel och för att spara daglig boost-cykel P1 och P2.
7. Vridknapp för temperaturreglering.
8. 3-positionsknapp:
 - komfortläge: reglering efter rådande rumstemperatur.
 - P1 : reglering i komfortläge + repetition av den 1:a programmerade boost-cykeln 2h.
 - P1+P2 : reglering i komfortläge + daglig repetition av de två programmerade boost-cyklerna 2h.

SÄTTA PÅ ENHETEN

När du har anslutit enheten till elnätet:

- Tryck på knappen [2] nedtill på mottagaren för att starta apparaten. Ljuddioden «A» tänds och det hörs två korta ljudsignaler.
- Lampans [1] lägen:
 - Släckt: Manuellt väntläge [knappen] eller avstängd via manöverledningen.
 - Lyser grönt: enheten är på.
 - Lyser rött: enheten värmer.
 - Blinkar rött: enheten är i boost-läge [forcerat "påslagen"].
 - Rouge clignotant : appareil en mode Boost [marche forcée].
 - Blinkar grönt/rött: ingen infrarödstråle [ur funktion] eller överhettad [uppmätt rumstemperatur överstiger 35°C].

Infrarödmottagaren har ett autonomt reglersystem som memorerar statusinformationen [på/väntläge] och temperaturanvisningarna. Genom att lagra den senast mottagna instruktionen kan temperaturen regleras även om sändaren är avstängd [exempelvis om batterierna är slut].

STÄNGA AV ENHETEN

Tryck på knappen, lysdioden i mottagaren dämpas och det hörs en lång ljudsignal.

VIKTIGT: Om mottagaren är avstängd får inte apparaten längre några styrsignaler från den infraröda termostaten.

Om så sker kan anläggningen frysa eftersom enheten inte längre reglerar temperaturen.

INSTALLATION AV TERMOSTATEN

- **Ta bort batteriets skyddsflikar.**
- Montera rumstermostaten i samma utrymme som apparaten. Termostaten ska sättas upp ca 1,5 meter från golvet, på en innervägg, skyddat från vattenstänk, direkt solljus och eventuella störande termiska källor som exempelvis lampor, teveapparater, värmerör och luftdrag.

NOTERA: FÖR EN OPTIMAL INFRARÖDÖVERFÖRING:

- Skym inte sändaren eller mottagaren. [exempelvis med en handduk]
- Undvik användning av lampor med inbyggd elektronisk ballast i samma rum.

TEMPERATURREGLERING

För att reglera rumstemperaturen beroende på önskad temperatur [börtemperatur]:

Vrid termostatens vridknapp till önskad temperatur:

- Termostatlampen [5] lyser starkt en kort stund för att visa att börtemperaturen har registrerats.
- Handdukstorken sätts på [lampan lyser rött [1]] så snart temperaturen i omgivningen är lägre än den inställda temperaturen.

NOTERA: En eventuell förändring i temperaturregleringen [7] eller positionsknappens position [komfort ⇌ P1 ⇌ P1+P2] anges genom att termostaten blinkar till.

MANUELL AKTIVERING AV BOOST

Med hjälp av denna funktion kan du snabbt öka temperaturen i rummet och/eller torka handdukar i 2 timmar. Enhetens termostat är inte aktiv under denna tidsperiod.

Utrustningen normala funktion återställs [termostaten kommer att reglera rumstemperaturen] så snart timerns tid löpt ut.

- Tryck på OK/Boost-knappen: När den släpps upp blinkar lampan [5] en gång för att visa att manuell boost har registrerats, och lampan [1] på mottagaren blinkar rött.

OBS! Boost-läget kan när som helst avbrytas genom att trycka på knappen igen. Lampan [1] på mottagaren slutar blinka.

PROGRAMMERING AV DAGLIG BOOST

Den infraröda rumstermostaten ger möjlighet att programmera 2 dagliga boosts P1 och P2.

Programmering av daglig P1 Boost

- För positionsknappen [8] till P1
- Vid önskad tid, håll OK/Boost-knappen nedtryckt i tre sekunder för att spara P1-cykeln:
 - Lampan [5] blinkar snabbt två gånger för att antyda att programmeringen av daglig boost har registrerats, och lampan [1] på mottagaren blinkar rött.
 - Boost-läget aktiveras omedelbart i två timmar och upprepas efter 23 timmar och 15 minuter, och därefter var 24:e timme.

Exempel: Den första morgonen klockan 7:00, håll OK/Boost-knappen nedtryckt i tre sekunder. Nästa dag och påföljande dagar sätts apparaten på kl. 6:15 och värmer i två timmar. När boost-tiden är över återgår enheten till komfortläge.

A la fin du Boost, la régulation revient en mode confort.

Programmering av en andra daglig P2 Boost

- För positionsknappen [8] till P1+P2
- Gör på samma sätt som vid programmering av P1 Boost.
 - Den andra två timmar långa boost-cykeln aktiveras omedelbart och upprepas efter 13 timmar och 15 minuter, och därefter var 24:e timme.

NOTERA: Du kan när som helst stoppa timern med ett tryck på knappen OK/Boost.

Att ändra en programmerad boost

- För positionsknappen [8] till önskat program och, vid önskad tidpunkt, håll OK/Boost-knappen nedtryckt i 3 sekunder: den nya cykeln sparas och den föregående raderas.

NOTERA: 2 snabba ljussignaler indikerar att programmeringen av P1 Boost [eller P2 Boost] redan har sparats när du går till läge P1 [eller läge P1+P2].

ÅTERSTÄLLNING ENLIGT FABRIKSINSTÄLLNINGAR

Detta raderar alla program och återställer enheten till fabriksinställningarna.

- För positionsknappen [8] till läge  håll sedan nedtryckt i minst 10 sekunder:
 - Lampan [5] blinkar två gånger för att indikera att återställningen har registrerats.
 - Programmen P1 och P2 raderas.

KALIBRERING AV TERMOSTATEN

Det är normalt att det är 1°C - 2°C skillnad mellan den temperatur som visas på sändaren och den som uppmätts av termometern. Om du vill synkronisera dessa två värden, låt din termostat reglera temperaturen i minst en timme och gör sedan på följande sätt:
Exempel: Du har ställt in termostaten på 21°C. Efter en timmes temperaturreglering visar termometern 23°C.

- Ta bort temperaturknappen, men var försiktig så att du inte vrids den samtidigt.
- Ta bort knappens centrala spåraxel [med en liten pincett] och sätt tillbaka axeln i termostatens pivå, utan att den roterar.
- Sätt sedan tillbaka vridknappen så att den temperatur du har uppmätt är densamma som visas på termostatens vridknapp.

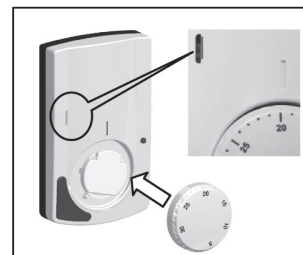

INSTÄLLNING AV MAXIMAL TEMPERATUR FÖR TERMOSTATEN

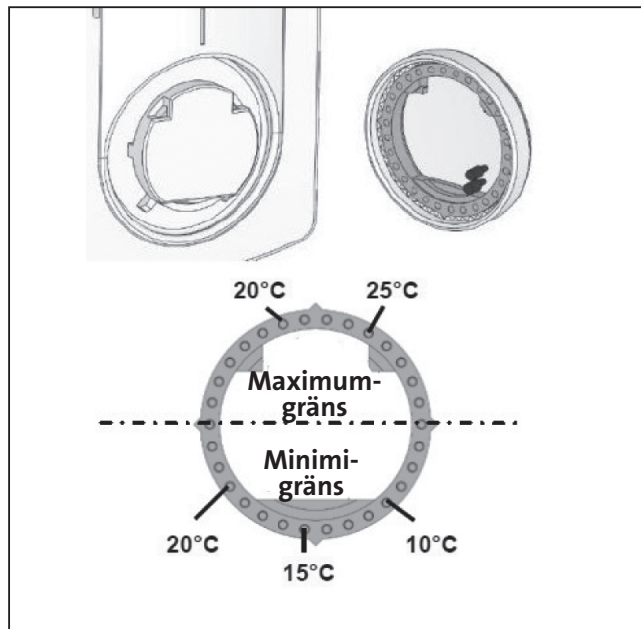

Om du vill begränsa rumstemperaturen till en redan definierad nivå:

- Ta bort temperaturknappen. Hitta temperaturindikatorerna [se diagrammet här intill] och placera stiften där.
- Sätt tillbaka knappen på termostaten.

BYTE AV BATTERIER I SÄNDAREN

Batterierna måste bytas ut om mottagaren inte registrerar sändarens signaler [batterierna är nästan urladdade] eller om lampan [5] inte reagerar när man manövrerar sändaren [batterierna är urladdade].

- Byt ut batterierna mot **2 nya platta batterier av typen CR 2430**.

SÄRSKILDA REKOMMENDATIONER

Vid användning kan det vara så att de övre och nedre delarna inte är lika varma som apparaten i övrigt:

- De övre delarna är inte helt fyllda för att ge möjlighet för den värmeledande vätskan att expandera när apparaten sätts på.
- I de nedre delarna leds vätskan tillbaka till återvändande cykeln efter den har avgivit värmen.

UNDERHÅLL

Använd en mjuk och torr duk för rengöring av den infraröda rumstermostaten. Använd aldrig aggressiva rengöringsprodukter.

TEKNISKA SPECIFIKATIONER

Marginal för temperaturmätning	0,1°C [mottagare]
Marginal för inställning av temperatur	0,5°C
Temperaturområde	5°C - 30°C
Elskyddsklass	Mottagare: Klass II - IP44
Elförsörjning [mottagare]	12A / 250V RELÄ 16A
Batterier [sändare]	2 platta batterier av typen CR2430 medföljer [med en livslängd på ca 24 månader]

Installations- und Bedienungsanleitung

Analoger Infrarot-Raumthermostat

DE

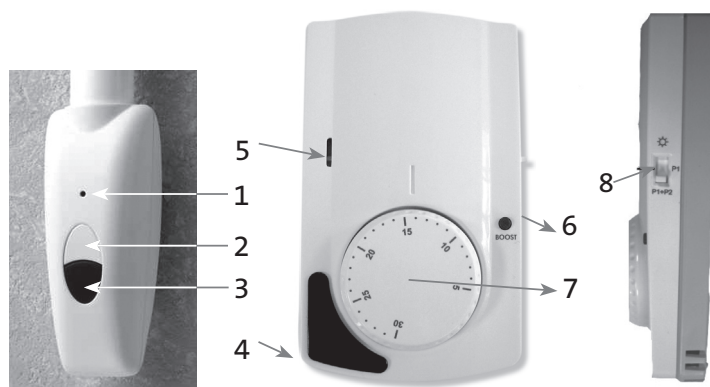

Infrarot-Empfänger Analoger Infrarot-Raumthermostat

1. Anzeigelampe Gerät an/aus
2. Gerät an/Standby-Taste
3. Infrarot-Empfänger.
4. Infrarot-Sender.
5. Anzeigelampe Thermostat an/aus.
6. OK/Boost-Taste: Taste für den manuellen Start des Boost-Zyklus und das Speichern von täglichen Boost-Zyklen P1 und P2v
7. Drehknopf für die Anpassung der Regelungstemperatur
8. 3-Positionen-Cursor:
 - Komfortmodus: Regelung in Abhängigkeit von der Raumtemperatur
 - P1: Regelung im Komfortbetrieb + Wiederholung des ersten programmierten 2-Stunden-Boost-Zyklus
 - P1+P2: Regelung im Komfortbetrieb + tägliche Wiederholung der beiden programmierten 2-Stunden-Boost-Zyklen

Einleitung

Dieser analoge Raumthermostat wurde für Ihren Komfort und Ihre Energieersparnis entwickelt. Er ist für die Fernsteuerung Ihres Gerätes bestimmt. Sie können die Raumtemperatur wie *g e w ü n s c h t* einstellen [Regelungstemperatur]. Mit seiner BOOST-Funktion können Sie Ihren Raum schnell erwärmen und/oder Ihre Handtücher trocknen.

INBETRIEBNAHME DES GERÄTS

Nachdem Sie Ihr Gerät an das Stromnetz angeschlossen haben:

- Drücken Sie die Taste auf der Unterseite des Empfängers, um das Gerät einzuschalten. Die LED-Anzeige „A“ leuchtet auf und Sie hören zwei kurze Pieptöne.
- tatus der Anzeigelampe [1]:
 - Aus: Manuelles Standby [Taste oder Ausschalten über den Kontrollleiter.
 - Konstantes grünes Licht: Das Gerät ist eingeschaltet.
 - Konstantes rotes Licht: Das Gerät heizt.
 - Blinkendes rotes Licht: Das Gerät ist im Boost-Modus [erzwungenes Einschalten].
 - Blinkendes grünes/rotes Licht: Kein Infrarotsignal [außer Betrieb] oder Überhitzung [die gemessene Raumtemperatur ist höher als 35 °C].

Der Infrarot-Empfänger hat ein selbstständiges Regelsystem, das Statusinformationen [an/Standby] und Solltemperaturen speichert.

Durch Speichern der letzten Anweisung kann die Temperatur reguliert werden, selbst wenn der Sender ausgeschaltet ist [z. B. wenn die Batterien leer sind].

AUSSCHALTEN DES GERÄTS

Drücken Sie die Taste, die LED-Anzeige des Empfängers erlischt und Sie hören einen langen Piepton.

WICHTIG: Wenn Ihr Empfänger ausgeschaltet ist, erhält Ihr Gerät keine Aufträge vom Infrarot-Thermostat. Ihre Anlage kann gefrieren, da das Gerät dessen Temperatur nicht regulieren kann.

INSTALLATION DES THERMOSTATES

- **Ziehen Sie die Schutzstreifen der Batterien heraus.**
- Installieren Sie den Raumthermostat im selben Raum wie das Gerät selbst. Der Thermostat muss etwa 1,5 Meter über dem Boden installiert werden, an einer Innenwand, geschützt vor Spritzwasser, direkter Sonneneinstrahlung und direkten thermischen Störungen, wie Lampen, Fernseher, Heizrohren, Luftzug usw.

BITTE BEACHTEN SIE: Für eine perfekte Infrarotübertragung:

- Blockieren Sie nicht den Sender oder den Empfänger [z. B. mit einem Handtuch].
- Vermeiden Sie den Gebrauch von Lampen mit integriertem elektronischen Vorschaltgerät im gleichen Raum.

REGELUNG DER TEMPERATUR

Um die Raumtemperatur in Abhängigkeit von der gewünschten Temperatur zu regulieren [Regelungstemperatur]:

Drehen Sie den Thermostat-Drehknopf auf die gewählte Temperatur:

- Die Anzeigelampe [5] des Thermostates blinkt einmal lang, um anzuzeigen, dass die Regelungstemperatur registriert wurde.
- Der Handtuchwärmer schaltet sich ein [rotes Licht [1]], sobald die Raumtemperatur niedriger als die gewählte Temperatur ist.

HINWEIS: Jede Änderung der Temperaturregelung [7] oder Position des Cursors [Komfort⇒P1⇒P1+P2] wird durch ein Blinken am Thermostat angezeigt.

MANUELLES STARTEN DES BOOSTS

Mit dieser Funktion können Sie die Temperatur in Ihrem Raum schnell erhöhen und/oder Ihre Handtücher 2 Stunden lang trocknen. Der Thermostat des Geräts wird in diesem Zeitraum nicht verwendet.

Das Gerät kehrt in den normalen Betriebsmodus zurück [der Thermostat wird benutzt, um die Raumtemperatur zu regeln], sobald der Timer stoppt.

- Drücken Sie die OK/Boost-Taste: Nach dem Loslassen der Taste blinkt die Lampe [5] einmal, um anzuzeigen, dass der manuelle Boost registriert wurde, und die Lampe des Empfängers [1] blinkt rot.

HINWEIS: Sie können den Boost jederzeit durch erneutes Drücken der Taste beenden. Die Lampe des Empfängers [1] hört auf zu blinken.

PROGRAMMIERUNG TÄGLICHER BOOSTS

Der Infrarot-Raumthermostat ermöglicht es Ihnen, zwei tägliche Boosts, P1 und P2, zu programmieren.

Programmierung eines täglichen P1-Boosts

- Drehen Sie den Cursor [8] auf P1.
- Drücken Sie zur gewünschten Zeit die OK/Boost-Taste drei Sekunden lang, um den P1-Zyklus zu speichern:
 - Die Lampe [5] blinkt zweimal kurz, um anzuzeigen, dass der tägliche Boost registriert wurde, und die Lampe des Empfängers [1] blinkt rot.
 - Der 2-Stunden-Boost wird sofort gestartet und nach 23 Stunden und 15 Minuten und danach alle 24 Stunden wiederholt.

Beispiel: Um 7 Uhr am ersten Morgen drücken Sie die OK/Boost-Taste drei Sekunden lang. Am nächsten Tag und an den folgenden Tagen wird das Gerät um 6.15 Uhr 2 Stunden lang eingeschaltet. Nach dem Boost wechselt das Gerät wieder zur Komfort-Betriebsart.

Programmierung eines zweiten täglichen P2-Boosts

- Drehen Sie den Cursor [8] auf P1+P2.
- Gehen Sie wie bei der Programmierung des P1-Boosts vor.

- Der zweite 2-Stunden-Boost wird sofort gestartet und nach 13 Stunden und 15 Minuten und danach alle 24 Stunden wiederholt.

HINWEIS: Sie können den Timer jederzeit durch kurzes Drücken der OK/Boost-Taste stoppen.

Ändern eines programmierten Boosts

- Drehen Sie den Cursor [8] auf das gewählte Programm und drücken Sie zur gewünschten Zeit die OK/Boost-Taste 3 Sekunden lang: Der neue Zyklus wird gespeichert und der vorherige wird gelöscht.

HINWEIS: Zweimaliges kurzes Blinken beim Umschalten in den P1-Modus [oder P1+P2] zeigt an, dass bereits eine P1-Boost- [oder P2-Boost-] Programmierung gespeichert ist.

WIEDERHERSTELLUNG DER WERKSEINSTELLUNGEN

Hiermit werden alle Programme gelöscht und die Werkseinstellungen wiederhergestellt.

- Drehen Sie den Cursor [8] in den Modus  und drücken Sie dann die Taste mindestens 10 Sekunden lang:
 - Die Lampe [5] blinkt zweimal, um anzuzeigen, dass der Reset registriert wurde.
 - Die P1- und P2-Programme werden gelöscht.

KALIBRIERUNG DES THERMOSTATES

Eine Differenz von 1 bis 2 °C zwischen der auf dem Sender angezeigten und der vom Thermometer gemessenen Temperatur ist normal.

Wenn Sie diese beiden Werte synchronisieren möchten, lassen Sie Ihren Thermostat die Temperatur mindestens eine Stunde lang regeln und gehen Sie dann wie folgt vor:

Beispiel: Sie haben Ihren Thermostat auf 21 °C eingestellt. Nach einer Stunde der Temperaturregelung zeigt das Thermometer 23 °C an.

- Entfernen Sie den Temperatur-Drehknopf und achten Sie darauf, ihn dabei nicht zu drehen.

- Entfernen Sie die zentrale eingekerbte Achse des Drehknopfes [mit einer kleinen Zange] und setzen Sie die Achse wieder auf den Drehpunkt des Thermostates, ohne sie dabei zu bewegen.



- Setzen Sie danach den Drehknopf wieder so ein, dass die gemessene Temperatur der auf dem Drehknopf des Thermostaten angezeigten Temperatur entspricht.

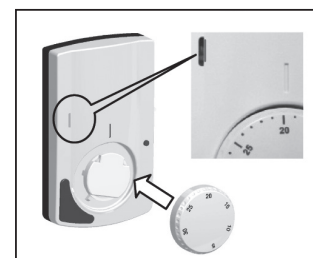

EINSTELLUNG EINER HÖCHSTTEMPERATUR FÜR DEN THERMOSTAT

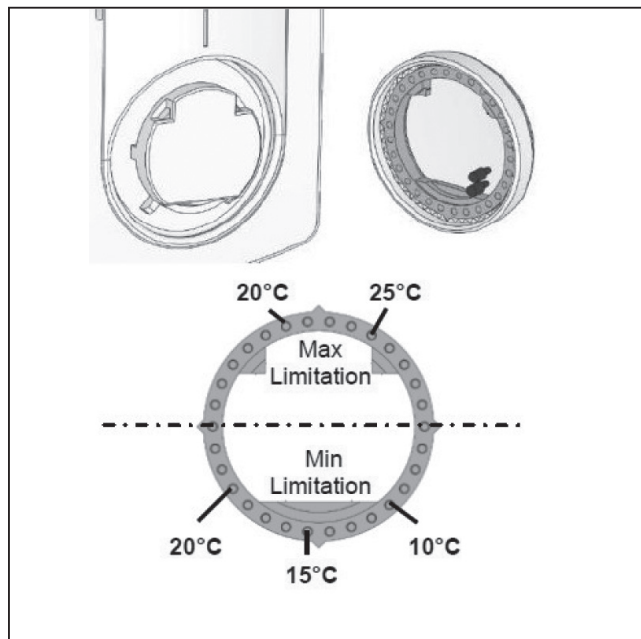

Wenn Sie die Raumtemperatur auf ein vorgegebenes Niveau begrenzen möchten:

- Entfernen Sie den Temperatur-Drehknopf. Finden Sie die Temperatur-Indikatoren [siehe nebenstehende Grafik] und setzen Sie die Stifte dort ein.
- Platzieren Sie den Drehknopf wieder auf den Thermostat.

ERSETZEN DER BATTERIEN DES SENDERS

Die Batterien müssen ersetzt werden, wenn der Empfänger Aufträge vom Sender nicht registriert [schwache Batterien] oder wenn die Anzeigelampe [5] nicht auf Tätigkeiten des Senders reagiert [leere Batterien].

- Ersetzen Sie die Batterien mit **2 neuen CR2430-Flachbatterien**.

BESONDERE EMPFEHLUNGEN

Während der Anwendung stellen Sie möglicherweise fest, dass die oberen und unteren Teile des Geräts nicht so heiß wie der Rest sind.

- Die oberen Teile sind nicht vollständig gefüllt, damit die wärmeleitende Flüssigkeit sich ausdehnen kann, wenn das Gerät eingeschaltet ist.
- In den unteren Teilen befindet sich die zurückfließende Flüssigkeit, nachdem sie ihre Wärme abgegeben hat.

PFLEGE

Verwenden Sie ein weiches, trockenes Tuch, um den Infrarot-Raumthermostat zu reinigen.

Verwenden Sie keine Scheuermittel.

TECHNISCHE DATEN

Genauigkeit der gemessenen Temperatur	0,1° C [Empfänger]
Genauigkeit der eingestellten Temperatur	0,5° C
Temperaturbereich	5° C – 30° C
Elektrischer Schutz	Empfänger: Klasse II - IP44
Leistung [Empfänger]	12A / 250V RELAIS 16A
Batterien [Sender]	2 CR2430-Flachbatterien mitgeliefert [Lebensdauer etwa 24 Monate]



